

# PHILCO▶ PREDICTA



## Lavarropas

MANUAL DE USUARIO, GARANTÍA  
Y SERVICIO TECNICO AUTORIZADO

**PHLF065BI/XI/PI/NI**



# Índice

Instrucciones de seguridad .....	<b>5</b>
Descripción del producto .....	<b>9</b>
Guía de inicio rápido .....	<b>10</b>
Instalación del producto .....	<b>11</b>
Instrucciones de operación .....	<b>14</b>
Limpieza y mantenimiento .....	<b>21</b>
Solución de problemas .....	<b>25</b>
Eliminación y reciclaje .....	<b>26</b>
Ficha técnica .....	<b>27</b>
Garantía .....	<b>28</b>
Atención al cliente .....	<b>29</b>

## **Estimado Usuario**

FELICITACIONES POR HABER ADQUIRIDO ESTE PRODUCTO Y MUCHAS GRACIAS POR CONFIAR EN PHILCO.

ANTES DE UTILIZAR ESTE PRODUCTO, POR FAVOR LEA ATENTAMENTE ESTE MANUAL Y GUARDELO PARA FUTURAS CONSULTAS. EL DISEÑO Y LAS ESPECIFICACIONES ESTÁN SUJETOS A CAMBIOS SIN PREVIO AVISO PARA MEJORAR EL PRODUCTO. CONSULTE CON SU DISTRIBUIDOR O FABRICANTE PARA OBTENER MÁS DETALLES.

Si después de leer el manual, aun le queda alguna duda, comuníquese con nosotros:

## **CENTRO DE ATENCIÓN AL CLIENTE 0810-444-PHILCO (7445)**

En el caso de necesidad de reparación o compras de repuestos el usuario deberá dirigirse a cualquiera de nuestros Servicios Técnicos Autorizados, listados en la pagina web:  
[www.philco.com.ar](http://www.philco.com.ar)

# Instrucciones de seguridad

## Uso previsto

El producto está destinado únicamente para uso doméstico y para textiles domésticos en cantidades adecuadas. Este equipo se debe utilizar solo en interiores y no está diseñado para ser empotrado. Utilícelo de acuerdo a estas instrucciones. Este equipo no está diseñado para uso comercial.

Cualquier otro uso se considera como impropio y el fabricante no será responsable de ningún daño o perjuicio que pueda resultar de ello.

Este aparato está diseñado para ser utilizado en aplicaciones domésticas y similares, tales como:

- Áreas de cocina para el personal en tiendas, oficinas y otros entornos de trabajo;
- Granjas;
- Para clientes en hoteles, moteles y otros entornos de tipo residencial;
- Zonas de uso común en bloque de viviendas o en lavanderías.

## Detalle de los símbolos



### **Peligro**

Este símbolo indica que existe peligro para la vida y la salud de las personas debido a un gas extremadamente inflamable.



### **Advertencia de tensión eléctrica**

Este símbolo indica que existe peligro para la vida y la salud de las personas debido a la presencia de una tensión eléctrica.



### **Advertencia**

El símbolo de Advertencia indica un peligro con un nivel de riesgo medio que, si no se evita, puede provocar la muerte o lesiones graves.



### **Precaución**

El símbolo de Precaución indica un peligro con un grado de riesgo bajo que, si no se evita, puede provocar lesiones leves o moderadas.



### **Nota**

El símbolo de Nota indica información importante (por ejemplo, daños a la propiedad), pero no indica peligro.



### **Observe Las Instrucciones**

Este símbolo indica que un técnico de servicio solo debe operar y mantener este aparato de acuerdo con las instrucciones de funcionamiento.

Lea detenidamente la siguiente información de seguridad y sígala estrictamente para minimizar el riesgo de incendio, explosión o descarga eléctrica y para evitar daños a la propiedad, lesiones personales o la pérdida de vida. El incumplimiento de estas instrucciones anulará cualquier garantía.

## **Advertencia:** **Peligro de descarga eléctrica**

- Si se daña el cable de alimentación, el fabricante, su agente de servicio técnico o personas cualificadas deben reemplazarlo para evitar riesgos. ❌ Si el equipo se encuentra dañado, solo debe repararlo el fabricante, su agente de servicio técnico o personas cualificadas.
- El equipo puede ser utilizado por niños a partir de los 8 años, por personas con capacidades físicas, sensoriales o mentales reducidas o con falta de experiencia o conocimiento solo si han recibido supervisión o instrucciones sobre el uso del producto de forma segura y solo si entienden los peligros que involucra un mal uso.
- Se deberá supervisar a los niños para que no jueguen con el lavarropas.
- Los niños menores de 3 años deben mantenerse alejado del equipo o estar bajo supervisión constante.
- Las mascotas o niños pequeños pueden meterse dentro del lavarropas, verifique el equipo antes de iniciar una operación.
- No se suba ni se sienta sobre el lavarropas. **LUGAR DE INSTALACIÓN / ENTORNO**
- Todos los productos de lavado deben guardarse en lugares seguros fuera del alcance de los niños.
- No instale el equipo sobre suelo alfombrado.
- Mantenga el equipo alejado de fuentes de calor y de la luz solar directa para evitar que las piezas de plástico y goma se dañen.
- No utilice el equipo en ambientes húmedos o habitaciones que contengan gases inflamables o explosivos. En caso de fugas o salpicaduras de agua, deje secando el aparato.
- El equipo no debe instalarse detrás de una puerta con cerradura, bisagra o corredera que abra del lado opuesto al que abre la puerta del lavarropas.
- No utilice el equipo en habitaciones con una temperatura inferior a 5°C. Esto puede causar daños en varios componentes. Si es inevitable, asegúrese de drenar completamente el agua después de cada uso (ver "Mantenimiento - Limpieza del filtro de la bomba de drenaje") para evitar daños causados por heladas.
- No debe utilizar aerosoles o sustancias inflamables en las inmediaciones del lavarropas.

## **Instalación**

- Retire todo el material de embalaje y los pernos de transporte antes de utilizar el equipo. De lo contrario se pueden producir daños.
- Este aparato está equipado con una sola válvula de entrada y puede ser conectada al suministro de agua fría.
- El cable de alimentación debe estar accesible luego de la instalación.
- Antes de lavar la ropa por primera vez, el lavarropas debe operarse al menos una vez en todos los programas sin ropa adentro.
- No coloque objetos excesivamente pesados sobre el lavarropas, como recipientes de agua o dispositivos de calefacción.
- Deben utilizarse los juegos de mangueras nuevos suministrados con el equipo y se deben desechar las mangueras viejas.
- Presión Max. de entrada de agua 1 MPa x min.
- Presión de agua de entrada 0,05 Mpa.

## Conexión eléctrica

- Asegúrese de que el cable de alimentación no quede apretado por el equipo, ya que puede dañarse.
- Conecte el producto a una toma de tierra protegida por un fusible que cumpla con los valores de la tabla "especificaciones técnicas". La instalación de puesta a tierra debe realizarla un electricista calificado. Asegúrese de que el equipo esté instalado de acuerdo a las normas locales.
- Las conexiones de agua y electricidad deben ser realizadas por un técnico calificado de acuerdo con las instrucciones del fabricante y las normas de seguridad locales.

### Advertencia:

- No utilice adaptadores o extensiones para enchufar el equipo.
- El equipo no debe ser conectado a dispositivos externos tales como un temporizador, ni estar conectado a un circuito que se encienda y apague periódicamente.
- No desconecte el enchufe del tomacorriente si está en presencia de algún gas inflamable.
- Nunca desconecte el enchufe con las manos mojadas.
- Tire siempre del enchufe, no del cable.
- Desenchufe el aparato si no se está utilizando.

## Conexiones de agua

- Revisar las conexiones de las mangueras de entrada de agua, el grifo y las mangueras de salida por posibles problemas de cambios de presión del agua. Si las conexiones se aflojan o tienen fugas, cierre el grifo y repárelo.
- No utilice el equipo antes de que las mangueras y tuberías hayan sido instaladas correctamente por personal cualificado.
- La puerta de vidrio puede calentarse mucho durante el funcionamiento. Mantenga a los niños y las mascotas alejados del lavarropas mientras está en funcionamiento.
- Las mangueras de entrada y salida de agua deben instalarse de manera correcta para que no sufran daños, de lo contrario se pueden provocar fugas de agua.
- No quite el filtro de la bomba de drenaje mientras haya agua en el equipo. Se pueden derramar grandes cantidades de agua y existe riesgo de quemadura debido al agua caliente.

## Operación y mantenimiento

- Nunca utilice disolventes inflamables, explosivos o tóxicos.  
No utilice gasolina, alcohol, etc. Como detergentes. Seleccione únicamente el producto de limpieza que sea apto para lavado en lavarropas.
- Asegúrese de que todos los bolsillos estén vacíos. Elementos afilados o rígidos como monedas, broches, clavos, tornillos, piedras, etc. pueden causar daños graves al equipo.
- Retire todos los objetos de los bolsillos, como encendedores y fósforos, antes de usar el aparato. Enjuague bien los artículos que se han lavado a mano.
- Los artículos que se hayan ensuciado con sustancias como aceite de cocina, acetona, alcohol, gasolina, querosene, quitamanchas, aguarrás, cera o quitacera, deben lavarse en agua caliente con una cantidad extra de jabón líquido antes de secarlos en el equipo.
- Los artículos que contengan gomaespuma (espuma de látex), gorros de ducha, textiles

impermeables, artículos con reverso de goma y ropa o almohadas con almohadillas de gomaespuma, no deben lavarse en el lavarropas. • Se recomienda el uso de suavizantes de telas o productos similares.

- Nunca intente abrir la puerta a la fuerza.
- La puerta se desbloqueará poco después del final de un ciclo de lavado.
- No cierre la puerta con demasiada fuerza. Si le resulta difícil cerrar la puerta, verifique si la ropa está correctamente colocada y distribuida.
- Desenchufe siempre el equipo y cierre el grifo del agua antes de la limpieza y el mantenimiento y luego de cada uso.
- Nunca vierta agua sobre el equipo para limpiarlo, puede haber riesgo de una descarga eléctrica.
- Las reparaciones solo deben ser realizadas por el fabricante, un agente de servicio técnico o personas calificadas para evitar un peligro y daños al equipo.
- El fabricante no será responsable por daños causados por la intervención de personas no autorizadas.

## Transporte

- Antes del transporte:
  - Los pernos deben ser reinstalados en el equipo por una persona especializada;
  - El agua acumulada se debe drenar fuera del equipo.
- Este equipo es pesado. Debe transportarlo con cuidado. Nunca sostenga partes sobresalientes del equipo cuando lo levante. La puerta del producto no se puede utilizar como manija para levantar.

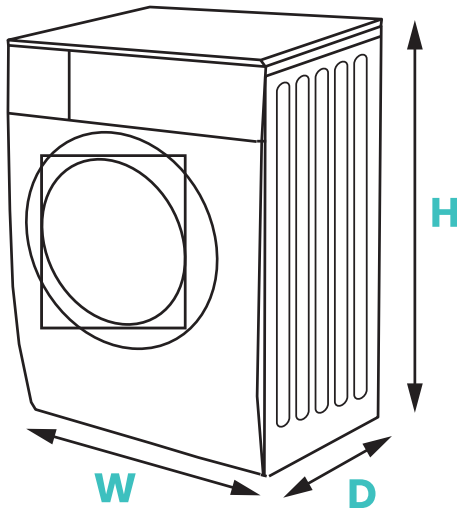

### Medidas:

(WxDxH) = 595 x 400 x 850 mm

## Descripción del producto

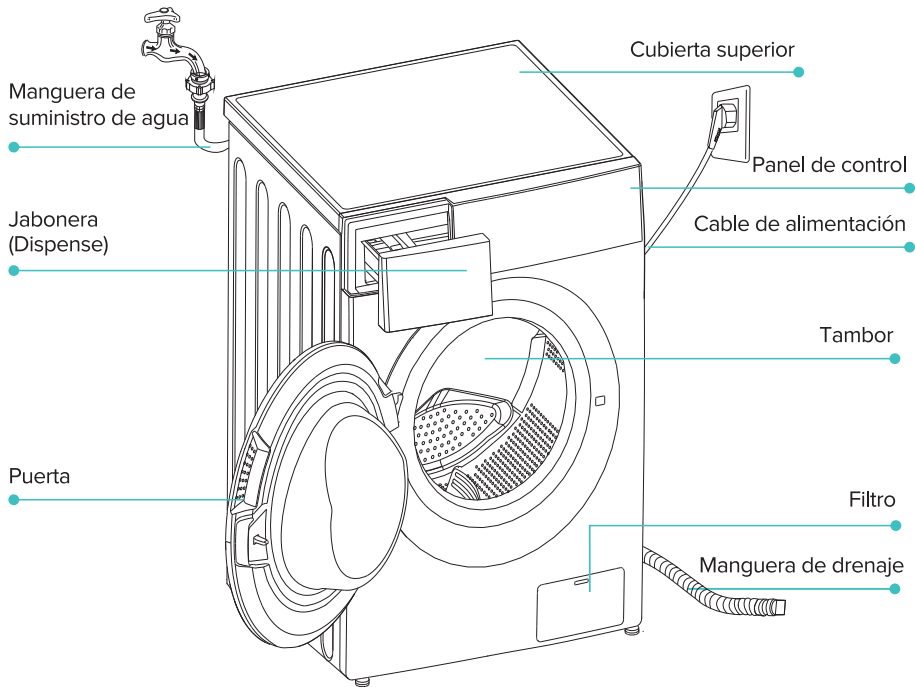

### NOTA:



- La figura del producto es solo ilustrativa, por favor tome en cuenta el aspecto real del producto como referencia.

## Accesorios



Tacos de goma x4

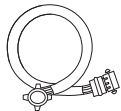

Manguera de suministro de agua fría x1



Manual de usuario x1



Esponja Acústica (opcional)

# Guía de inicio rápido

## ⚠ Precaución:

- Antes de lavar, asegúrese de que el equipo se encuentra instalado correctamente.
- Su equipo se revisó minuciosamente antes de salir de fábrica. Para remover el agua residual y neutralizar los posibles olores, se recomienda limpiar el equipo antes del primer uso. Para esto, inicie el programa "Algodón" a 90°C sin ropa ni producto de limpieza.

## 1. Antes del lavado

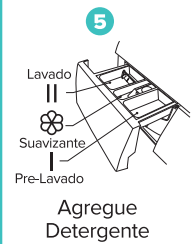
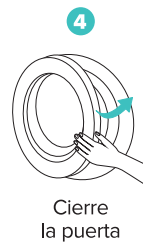
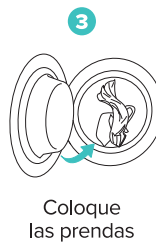
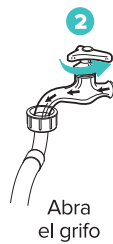
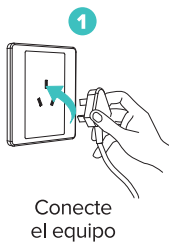

### NOTA:



- Si se selecciona la función de Pre-lavado, se debe añadir el producto de limpieza en el compartimiento I.

## 2. Lavado

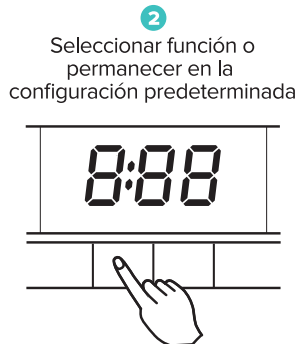
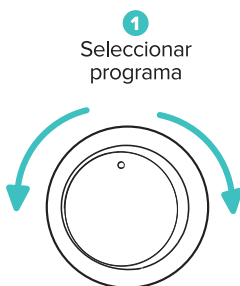

### NOTAS:

- Si elige la configuración predeterminada, se puede omitir el paso 2.
- La imagen de los botones de funciones es solo de referencia.

### 3. Después del lavado

El equipo emitirá un sonido y se indicará "Fin" en la pantalla.

## Instalación del producto



Herramientas necesarias si realiza la instalación usted mismo (no incluidas).



## Área de instalación

### Advertencia

- La estabilidad es importante para evitar que el producto se mueva.
- Asegúrese de que la máquina esté nivelada y estable.
- Asegúrese de que el producto no se apoye sobre el cable de alimentación.
- Asegúrese de mantener las distancias mínimas de las paredes como se muestra en la imagen.

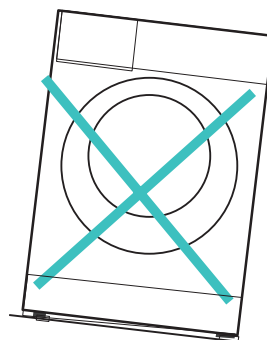
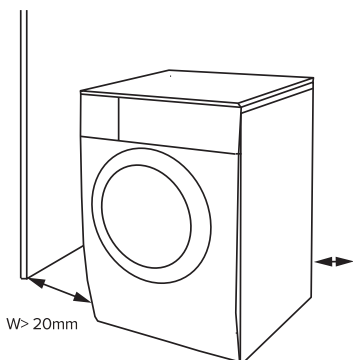

Antes de instalar el lavarropas, se debe seleccionar la ubicación de acuerdo a las siguientes consideraciones:

- 1- Superficie rígida, seca y nivelada
- 2- Evite la luz solar directa
- 3- Ventilación suficiente
- 4- La temperatura ambiente debe ser superior a 5 °C 5.
- 5- Mantener alejado de fuentes de calor, como equipos a gas o similares.

## Desembalaje Del Lavarropas

### ⚠ Advertencia

- El material de embalaje (por ej. Films, espuma de poliestireno) pueden ser peligrosos para los niños.
- ¡Existe peligro de asfixia! Mantenga el embalaje fuera del alcance de los niños.

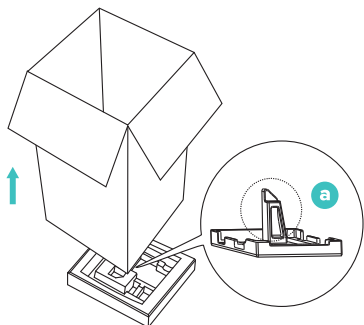

- 1- Retire la caja de cartón y el embalaje de espuma de poliestireno.
- 2- Levante el equipo y retire la base del embalaje. Asegúrese de quitar la espuma triangular pequeña (a) junto con la base del embalaje.
- 3- Remueva la cinta que sujeta el cable de alimentación y la manguera de drenaje.
- 4- Retire la manguera de entrada del tambor.

## Remueva los pernos de seguridad de transporte

### ⚠ Advertencia

- Debe quitar los pernos de transporte de la parte trasera del equipo antes de usar el producto.



Afloje los 4 pernos de transporte con una llave.



Remueva los pernos, incluidas las piezas de goma y guárdelas para utilizarlas en el futuro.



Cierre los orificios con las tapas protectoras.

## Nivelación del Lavasecarropa

### ⚠ Advertencia

- Las tuercas de las cuatro patas deben ajustarse firmemente contra la carcasa.

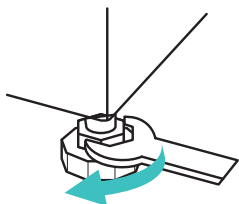

- Afloje la contratuerca.
- Gire el pie hasta tocar el suelo.
- Ajuste las patas y bloquee las tuercas con una llave. Asegúrese de que el lavarropas quede nivelado utilizando un nivel de burbuja.

## Conecte la manguera de suministro de agua

### ⚠ Advertencia

Para evitar fugas o daños por agua, siga las instrucciones de este capítulo.

- No doble, aplaste ni modifique la manguera de entrada de agua.

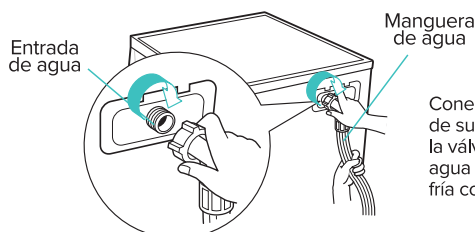

Conecte la manguera de suministro de agua a la válvula de entrada de agua y un grifo de agua fría como se indica.

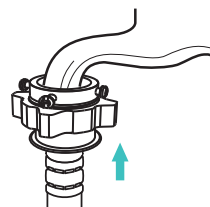

#### NOTA:

- Conecte manualmente, no utilice herramientas. Verifique que las conexiones queden bien sujetas.

## Manguera de drenaje

### ⚠ Advertencia

- No doble ni estire la manguera de drenaje.
- Coloque la manguera correctamente, de lo contrario, podría dañarse y provocar una pérdida de agua.
- No está permitido quitar la hebilla de la tubería de drenaje.

Hay dos formas de colocar la salida de la manguera de drenaje:

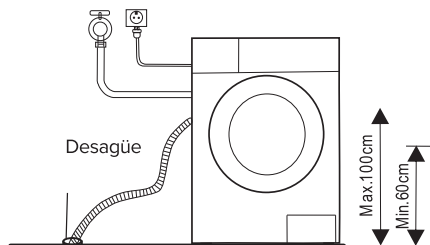

- Conéctelo directamente a un desagüe.

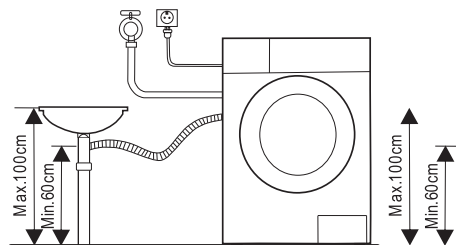

- Conéctelo a la tubería de desagüe del lavamanos.

# Instrucciones de operación

## Antes de cada lavado

- La temperatura ambiente del equipo debe mantenerse entre los 5°C a 40°C. Si se usa por debajo de 0°C la válvula de entrada y el sistema de drenaje pueden dañarse. El lavarropas no se debe instalar en entornos de congelamiento, como el exterior, si lo hace, asegúrese de transferir el equipo a una habitación con temperatura ambiente normal para garantizar que la manguera de suministro de agua y la manguera de drenaje se puedan descongelar antes de su uso.
- Consulte las etiquetas de cuidado de la ropa y las instrucciones de uso del jabón líquido antes del lavado. Use un producto de limpieza que no haga espuma o que haga poca espuma y sea adecuado para el lavarropas.

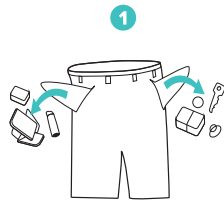

Retire todos los artículos de los bolsillos

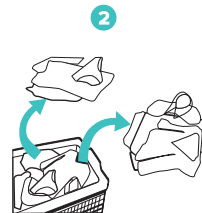

Separe la ropa de acuerdo a su color y tipo de tela



Ate las tiras largas de tela y los cinturones, cierre las cremalleras y los botones



Coloque los artículos pequeños en una bolsa para lavandería

## ⚠ Advertencia

- No lave ni seque artículos que hayan sido limpiados, lavados, remojados o frotados con sustancias combustibles o explosivas como cera, aceite, pintura, gasolina, alcohol, querosene u otros materiales inflamables.
- Lavar muy poca ropa puede causar desviaciones en el tambor. Por lo tanto, se sugiere agregar una o dos prendas más al lavado para que el centrifugado se realice sin problemas.
- No lave, solo centrifugue los cobertores de asientos, alfombrillas o ropa que sea a prueba de agua.

## Jabonera (Depósito)

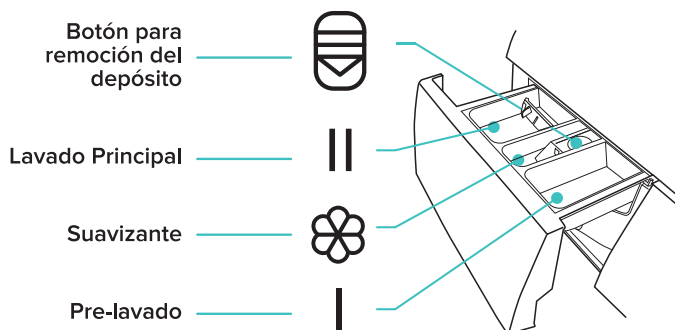

### ⚠ Precaución

- Solo es necesario añadir el jabón líquido en el “Compartimiento I” después de seleccionar la función de Pre-lavado.

Programa	I	II	Flower
Algodón	○	●	○
Sintético	○	●	○
Mixto	○	●	○
Jeans	○	●	○
Centrifugado			
Enj. y Cent.			○
EEE		●	○
Lavado en frío 20°C		●	○
Ropa Voluminosa	○	●	○
Delicado	○	●	○
Lana		●	○
Ropa deportiva	○	●	○
Lavado rápido 45'		●	○
Lavado rápido 15'		●	○
Lavado a vapor	○	●	○

● - Obligatorio  
○ - Opcional

#### NOTAS:



- En cuanto al jabón líquido o producto de limpieza, antes de verterlos en el depósito, se sugiere usar un poco de agua para diluir y evitar que la entrada del depósito se bloquee y se desborde durante el llenado de agua.
- Elija el tipo de jabón líquido adecuado para las diferentes temperaturas de lavado y así poder obtener un mejor rendimiento con menos consumo de agua y energía.

# Panel de control

**Modelo:** PHLF065BI/XI/PI/NI

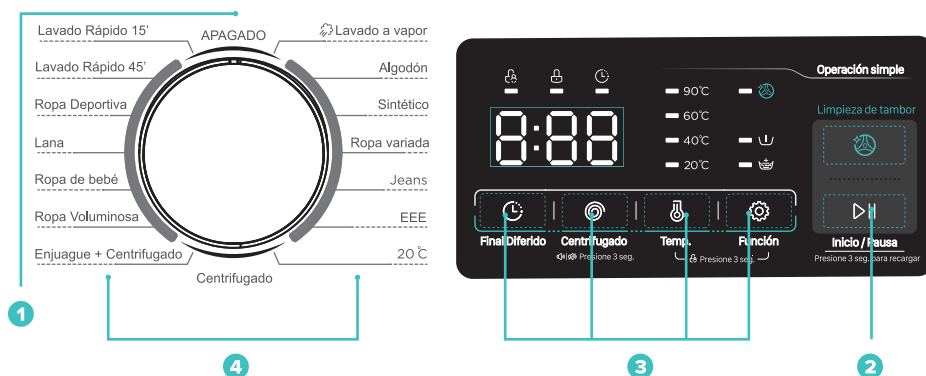

- 1.- **Apagado:** Encienda y apague el aparato.
- 2.- **Inicio/Pausa:** Inicie o Pause su programa.
- 3.- **Opción:** Le permite seleccionar funciones adicionales y se iluminará cuando se seleccione.
- 4.- **Programas:** Disponibles según el tipo de ropa.



## NOTA:

- La tabla es solo de referencia, por favor tome en referencia el aspecto del producto real.

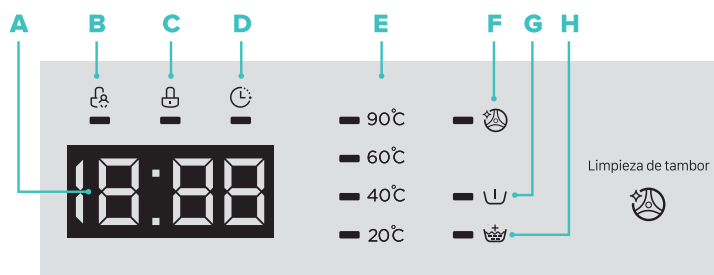

- |  |   |  |
|--|---|--|
| <p><b>A.- Display:</b><br/>         Tiempo de Lavado: 125<br/>         Velocidad: 400<br/>         Fin: END<br/>         Tiempo diferido: 2H<br/>         Error: E30</p> | <p><b>B.- Bloqueo infantil</b><br/> <b>C.- Bloqueo de puerta</b><br/> <b>D.- Final diferido</b><br/> <b>E.- Temperatura</b></p> | <p><b>F.- Limpieza de tambor</b><br/> <b>G.- Pre-lavado</b><br/> <b>H.- Extra enjuague</b></p> |
|--|---|--|

## Funciones

### Seleccione la función de Final diferido

1. Seleccione un programa
2. Presione el botón de Final diferido para elegir el tiempo (Tiempo diferido de 0-24hs)
3. Presione [Inicio/Pausa] para comenzar la operación de Tiempo diferido.



Cancele la función de Final diferido.

Presione el botón [Final Diferido] antes de iniciar el programa. Si el programa ya había iniciado, debería cancelar el programa y seleccionar uno nuevo.

### ⚠ Precaución

- No utilice la función "Recarga" cuando el nivel de agua sobrepase el borde del tambor o la temperatura se encuentre muy alta.



### Pre-lavado

La función de Pre-lavado puede realizar un lavado extra antes del lavado principal, es adecuado para quitar el polvo adherido a la ropa. Cuando seleccione esta función debe colocar detergente en el estuche (!).



### Extra enjuague

Una vez seleccionada la función se enjuagará una vez más la ropa.

Limpieza de tambor

### Limpieza de tambor

Luego de que el equipo funcione hasta el período de conteo establecido, la lámpara de limpieza del tambor parpadeará al final del último programa, recordando al usuario que debe ejecutar la función de limpieza de tambor.

1. Mantenga presionado el botón de Limpieza de Tambor durante 3 segundos, el recordatorio se cancelará y los ciclos de lavado se reiniciarán.
2. Los ciclos también se reiniciarán cuando se ejecute y finalice la función de Limpieza del tambor.

## Otras funciones



### Silencie la alarma



Elija el programa



Presione el botón [Centrifugado] por 3 seg.  
La alarma se silenciará.

Para activar nuevamente la alarma, vuelva a presionar por 3 seg, el botón. La configuración se mantendrá hasta el próximo reinicio.

### ⚠ Precaución

- Después de silenciar la función de alarma, el equipo ya no emitirá ningún sonido.



### Bloqueo infantil

Esta función está destinada a evitar que los niños hagan un mal uso de los controles del equipo.



Presione [Temp.] y [Función] simultáneamente por 3 seg. hasta que escuche un sonido agudo y continuo. Se encenderá el indicador del bloqueo infantil.

### ⚠ Precaución

- El bloqueo para niños desactiva la función de todos los botones excepto el propio botón de bloqueo. Solo la presión simultánea de los dos botones [Temp.] y [Función] puede desactivar el bloqueo. Desactive el bloqueo para niños antes de seleccionar un nuevo programa.



Recarga

Inicio/Pausa

Esta función se puede ejecutar durante el proceso de lavado cuando el tambor todavía está girando y hay una gran cantidad de agua a alta temperatura en el tambor. Esto es inseguro y la puerta no se puede abrir a la fuerza. Para seleccionar la función mantenga por 3 seg. apretado el botón de [Inicio/Pausa] y siga las instrucciones:

1. Espere a que el tambor deje de girar.
2. Espere a que la cerradura de la puerta esté desbloqueada.
3. Cierre la puerta cuando se vuelva a cargar la ropa y presione el botón [Inicio/Pausa].



Presione [Inicio/Pausa]  
por 3 seg.



Recargue la Ropa



Iniciar

## Disponibilidad de programas acorde al tipo de ropa

<b>Programas Sintéticos</b>	Lavado de artículos sintéticos, ej: Camisas, abrigos, combinados. Durante el lavado se reducirá la cantidad de producto de limpieza debido a las características de la tela y la alta formación de burbujas en el proceso.
<b>Ropa de bebé</b>	Al lavar la ropa del bebé, puede hacer que esta se desgaste menos y puede mejorar el rendimiento del enjuague para proteger la piel del bebé.
<b>Limpieza del tambor</b>	La limpieza aplica esterilización debido a la alta temperatura de 90°C para que la ropa se lave mejor. Cuando se realiza este procedimiento, no se puede agregar ropa o seleccionar otro lavado. Si se aplica una cantidad adecuada de agente blanqueador, el efecto de limpieza del tambor será mejor. El cliente puede utilizar este programa regularmente según considere necesario.
<b>Centrifugado</b>	Centrifugado extra con velocidad de giro seleccionable.
<b>Enjuague y centrifugado</b>	Enjuague extra con centrifugado.
<b>Lavado rápido 45'</b>	Es adecuado para lavar rápidamente pocas prendas no muy sucias.
<b>Lavado rápido 15'</b>	Programa extra corto, adecuado para ropa ligeramente sucia y pequeñas cantidades de ropa.
<b>Ropa Variada</b>	Carga mixta de ropa hecha de algodón y sintética.
<b>EEE</b>	Adecuado para el lavado de ropa a aproximadamente 40°C-60°C.
<b>Jeans</b>	Específicamente para Jeans.
<b>Algodón</b>	Textiles resistentes, de algodón o lino resistentes al calor.
<b>20°C</b>	Para ropa con colores brillantes, protege mejor ante el desgaste de color.
<b>Lana</b>	Textiles de lana lavables a mano o a máquina. Programa de lavado especialmente cuidadoso para evitar el encogimiento, posee pausas de programa más largas (los textiles reposan en el líquido de lavado).
<b>Ropa deportiva</b>	Para lavado de ropa deportiva.
<b>Ropa voluminosa</b>	Para lavado de ropa voluminosa.
<b>Lavado a vapor</b>	El Lavado a vapor puede penetrar profundamente en la fibra, lo que elimina eficazmente bacterias y gérmenes, evitando malos olores y protegiendo la salud.

**NOTA:**

- Tome referencia de su equipo físico al seleccionar las funciones.

## Tabla de programas de lavado

**Modelo:** PHLF065BI/XI/PI/NI

PROGRAMA	CARGA (Kg)	TEMP. (°C)	TIEMPO PREDETERMINADO
	7.0	Predeterminado	7.0
Lavado a vapor	3.5	40	1:26
Algodón	7.0	40	1:28
Sintético	3.5	40	1:25
Ropa variada	7.0	40	0:58
Jeans	7.0	40	1:40
EEE	7.0	20	0:59
20°C	3.5	20	1:01
Centrifugado	7.0	--	0:12
Ropa voluminosa	3.5	40	1:48
Ropa de bebé	7.0	60	2:01
Lana	2.0	40	1:07
Ropa deportiva	7.0	20	0:47
Lavado rápido 15'	2.0	Frio	0:15
Lavado rápido 45'	2.0	20	0:45
Enjuague y centrifugado	7.0	--	0:20

La clase energética es A++.

Programa de eficiencia de lavado: EEE

# Limpeza y mantenimiento

## Limpeza y Cuidado

### ⚠ Advertencia

- Siempre desenchufe el equipo y cierre el suministro de agua antes de limpiar o realizar mantenimiento al lavarropas.

### • Limpieza del gabinete

El mantenimiento adecuado del equipo puede prolongar su vida útil. La superficie se puede limpiar con detergentes neutros no abrasivos diluidos cuando sea necesario.

Nunca utilice elementos afilados para limpiar el aparato.

### ⚠ Precaución

- Nunca utilice agentes abrasivos tales como ácidos fórmicos, sustancias disolventes diluidas o sustancias similares, como alcohol o productos químicos.

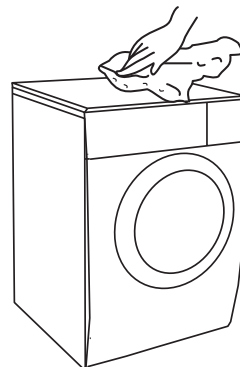

### • Limpieza del tambor

Las manchas de óxido dejadas en el interior del tambor por objetos metálicos deben eliminarse inmediatamente con detergentes sin cloro. No debe utilizar nunca esponja de acero para limpiar el tambor.



#### NOTA:

- Mantenga las prendas de ropa alejadas del equipo mientras limpia el tambor.

### • Limpieza del fuelle de la puerta y el vidrio

Limpie el vidrio y el fuelle después de cada lavado para eliminar la pelusa y las manchas. Si se acumula pelusa, pueden causar fugas. Retire las monedas, botones y otros objetos del fuelle después de cada lavado. Limpie la junta de la puerta y el cristal todos los meses para garantizar el funcionamiento normal del equipo.

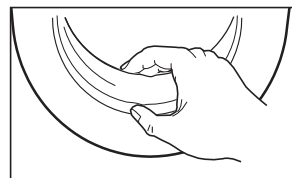

## • Limpieza del filtro de entrada



### NOTA:

• La disminución del flujo de agua es una señal de que el filtro debe limpiarse.

- 1.- Cierre el grifo y retire la manguera de suministro de agua.
- 2.- Limpie el filtro con un cepillo.
- 3.- Desenrosque la manguera de suministro de agua de la parte posterior del equipo. Remueva el filtro.
- 4.- Use un cepillo para limpiar el filtro.
- 5.- Vuelva a instalar el filtro en la entrada de agua y vuelva a conectar la manguera de suministro de agua.
- 6.- Limpie el filtro de entrada cada 3 meses para garantizar un funcionamiento normal del lavarropas.

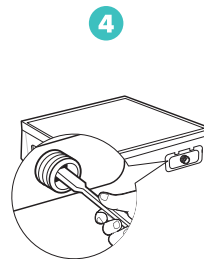
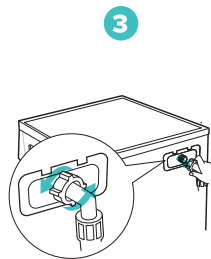
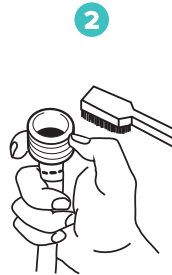
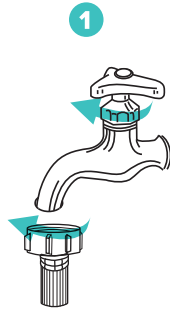

## • Limpieza de la jabonera (Depósito)

- 1.- Presione hacia abajo [  ] en el depósito del suavizante para liberar y remover la jabonera. Limpie el interior del depósito con un cepillo.
- 2.- Levante la tapa del depósito del suavizante y límpielo.
- 3.- Vuelva a colocar la tapa y luego la jabonera en su lugar.

1

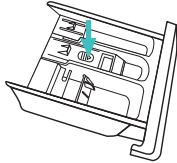

Presione el botón de liberación y retire la jabonera.

2

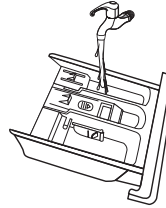

Limpie la jabonera y la tapa del depósito del suavizante bajo el agua.

3

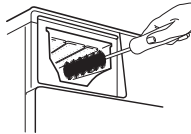

Limpie el hueco de la jabonera con un cepillo suave.

4

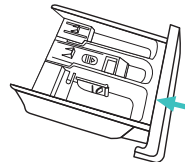

Inserte nuevamente la jabonera.



### NOTA:

- No utilice agentes abrasivos para limpiar las piezas de plásticos.
- Limpie la jabonera cada 3 meses para garantizar el funcionamiento normal del equipo.

## Limpeza del filtro de la bomba de desagüe

### ⚠ Advertencia

- Asegúrese de que el lavarropas haya terminado el ciclo de lavado y esté vacío. Apáguelo y desenchúfelo antes de limpiar el filtro de la bomba de drenaje.
- Tenga cuidado con el agua caliente. Espere a que el agua se enfríe para evitar quemaduras.
- Limpie el filtro periódicamente cada 3 meses para garantizar el funcionamiento normal del equipo.



### ⚠ Precaución

- Durante el funcionamiento del equipo y en determinados programas puede haber agua caliente en la bomba. Nunca debe remover la tapa del filtro durante un ciclo de lavado, siempre espere hasta que el lavarropas haya terminado el ciclo de lavado y esté vacío. Al volver a colocar la cubierta, asegúrese de que esté bien apretada.

## Solución de problemas

Siempre que haya un problema con el equipo, compruebe si puede solucionarlo por medio de la siguiente tabla. Si el problema persiste, póngase en contacto con el servicio de atención al cliente.

DESCRIPCIÓN	POSIBLES CAUSAS	SOLUCIÓN
El equipo no enciende.	La puerta no está bien cerrada. Quedó ropa atascada.	Cierre la puerta correctamente y reinicie.
No se puede abrir la puerta.	Se active la protección de seguridad.	Desconecte el equipo y reinicie.
Pérdida de agua.	Las conexiones no están lo suficientemente sujetas.	Revise y ajuste la manguera de entrada de agua. Revise y limpie la manguera de salida.
Residuos del producto de limpieza en la jabonera.	El producto de limpieza está húmedo o cuajado.	Limpie y seque la jabonera.
Los indicadores o la pantalla no funcionan.	La placa o algún componente tiene problemas de conexión.	Desconecte la alimentación y compruebe si el enchufe de red está conectado correctamente.
Sonidos anormales.	Los pernos de transporte todavía están en su lugar. El piso no es sólido ni está nivelado.	Compruebe si se han quitado los pernos de transporte. Asegúrese de que el equipo esté instalado en un piso sólido y nivelado.

DESCRIPCIÓN	MOTIVO	SOLUCIÓN
Pre-Lavado Extra Enjuague Sin centrifugado Pausa/Inicio		
E30	La puerta no está bien cerrada.	Reinicie luego de cerrar la puerta. Comprobar si quedó ropa adherida que pueda obstruir.
E10	Problema de inyección de agua durante el lavado.	Compruebe si la presión de agua es demasiado baja. Enderece la manguera de agua. Compruebe si el filtro de la válvula de entrada está bloqueado.
E21	Drenaje de agua durante un tiempo prolongado.	Compruebe si la manguera de drenaje está bloqueada.
E12	Derrame de agua.	Reinicie el lavarropas.
EXX	Otros.	Vuelva a intentarlo nuevamente, llame al servicio técnico si el problema persiste.

## Eliminación y reciclaje

### Instrucciones importantes para el medio ambiente



Este símbolo indica que este producto no debe desecharse con otros desechos domésticos al final de su vida útil. El dispositivo usado debe devolverse al punto de recogida oficial para el reciclaje de dispositivos electrónicos y eléctricos. Para encontrar estos sistemas de recolección, comuníquese con las autoridades locales o el minorista donde compró el producto. Cada hogar desempeña un papel importante en la recuperación y el reciclaje de electrodomésticos viejos. La eliminación adecuada del equipo usado ayuda a prevenir posibles consecuencias negativas para el medio ambiente y la salud humana.

### Información del embalaje



El embalaje del producto se fabrica con materiales reciclables de acuerdo con nuestras regulaciones ambientales nacionales. No deseche los materiales de embalaje junto con los residuos domésticos o de otro tipo. Llévelos a los puntos de recogida de material de embalaje designados por las autoridades locales.

## Ficha Técnica

<b>Modelo</b> .....	PHLF065BI/XI/PI/NI
<b>Marca Comercial</b> .....	PHILCO
<b>País de Origen</b> .....	China
<b>Clase de eficiencia energética (*)</b> .....	A++
<b>Capacidad de carga</b> .....	6.5 Kg
<b>Consumo de energía total (**)</b> .....	0.27 KWh
<b>Consumo de agua total</b> .....	39 L
<b>Clase de eficacia de centrifugado (***)</b> .....	B
<b>Humedad remanente en la carga</b> .....	48 %
<b>Velocidad máxima de centrifugado</b> .....	1200 RPM
<b>Duración de un ciclo normal de lavado</b> .....	177 minutos
<b>Índice de eficacia de lavado (q)</b> .....	1.093
<b>Identificación del Programa de ensayo (****)</b> .....	

\* La clasificación de eficiencia energética abarca desde la letra A+++ (más eficiente) hasta la B (menos eficiente).

\*\* Consumo de energía X.YZ KWh por ciclo, sobre la base del resultado obtenido en un ciclo normal de lavado de algodón y una eficacia de lavado A. El consumo real depende de las condiciones de utilización del aparato.

\*\*\* Clase de eficacia del centrifugado es una escala que abarca de A (más alto) a G (más bajo).

\*\*\*\* El ciclo normal de lavado representado por el pictograma EEE, con el que fueron realizados los ensayos de eficiencia energética, alcanza una eficacia de lavado A.

## Garantía limitada

### Certificado de Garantía

(Válido solo para la República Argentina)

PILISAR S.A. garantiza al Consumidor (conforme se lo define en la Ley N° 24.240) que presente el Certificado de Garantía junto con la factura de compra, el correcto funcionamiento de esta unidad dentro de las siguientes condiciones:

1. PILISAR S.A. garantiza este producto por el período de 12 (doce) meses.

Esta garantía comprende nuestra obligación de reparar sin cargo la unidad, en los términos de la Ley 24.240 y su reglamentación, siempre que la falla se produzca dentro de un uso normal, acorde al punto 5 de la presente garantía y que no hayan intervenido factores ajenos que pudieran perjudicar a juicio de PILISAR S.A. su buen funcionamiento. PILISAR S.A. no está obligada en ningún caso al cambio de la unidad completa, pudiendo reemplazar las piezas defectuosas de manera que la misma vuelva a ser idónea para el uso al cual esta destinada.

2. Durante la vigencia de la garantía regirán las normativas establecidas por la ley 24.240, el Decreto 1798/94 y normas concordantes.

3. PILISAR S.A. reemplazara o reparara a su opción, sin cargo, los componentes de esta unidad con defectos de fabrica.

4. PILISAR S.A. dará cumplimiento a las solicitudes de reparación en un plazo razonable. Por tratarse de un bien con componentes importados, de no contar con los repuestos necesarios, el tiempo de reparación estará condicionado a las normas vigentes para la importación de partes. En caso de no contar con los componentes idéntico al original, este podrá ser reemplazado por otro de características similares.

5. Las condiciones de armado, almacenaje mantenimiento y operación correctas de esta unidad están detalladas en el Manual de Uso adjunto.

6. Las únicas personas autorizadas para intervenir el producto y/o contraer en nombre de PILISAR S.A. las obligaciones aquí consignadas son los Servicios Técnicos Autorizados y exclusivamente designados por PILISAR S.A.

7. La presente garantía no ampara defectos originados por:

- a. Deficiencias en el armado, almacenaje o mantenimiento.
- b. Practica o participación de cualquier tipo de actividad acrobática o competitiva.
- c. Inundaciones, incendios, terremotos, tormentas eléctricas, golpes o accidentes de cualquier naturaleza o fuerza mayor.
- d. Instalación y uso no conforme a lo especificado en el Manual de Uso.
- e. Daños originados por el transporte en cualquiera de sus formas.
- f. Daños originados por elementos extraños incluyendo productos o materiales de limpieza no previstos para el mantenimiento del equipo, insectos, etc.
- g. Defectos estéticos tales como rayaduras, roturas o deterioro de las superficies expuestas.
- h. Defectos provocados por desgaste por el uso en componentes sometidos a fricción, tales como pero no limitados a cubiertas, engranajes, cadena, bujes, rodamientos, sistema de frenos, sillín y empuñaduras.

8. Quedan también excluidos de la presente garantía:

- a. Fallas producidas por suciedad o corrosión generada por las condiciones de uso, almacenaje o deficiencias en el mantenimiento.
- b. Fallas o desperfectos derivados de la mano de obra o materiales utilizados para la instalación de esta unidad.

9. PILISAR S.A. no se responsabiliza por daños y/o deterioros que eventualmente se puedan ocasionar a terceros en forma directa, indirecta o incidental, ni de otro tipo (incluidos pero sin limitarse a los daños emergentes, lucro cesante, pérdida de tiempo o de información comercial o personal) que sea consecuencia del uso o mal funcionamiento del equipo.

10. La presente garantía dejara de tener validez cuando personas no autorizadas por PILISAR S.A. hayan intervenido esta unidad, cambiado alguna de sus partes o modificado el diseño original.

11. Si se modificara el documento de compra de cualquier forma o si se hubieran dañado, alterado o retirado de la unidad las etiquetas de identificación que esta posee o cuando presenten enmiendas o falsedad de alguno de sus datos, significara sin perjuicio de las acciones civiles y/o penales que por derecho correspondan, la inmediata revocación de la presente garantía.

## Atención al cliente

Tel.: **0810-444-PHILCO (7445)**

Vía Mail: **atencionclientes@philco.com.ar**

Listado de Servicio Técnico Autorizado: **www.philco.com.ar**

**Importa, distribuye y garantiza:**

Pilisar S.A.

Roque Pérez 3650 - C1430FBX - C.A.B.A.  
República Argentina

**Origen:** China





**PHILCO** ▶  
PREDICTA