

**ATMA**

**HORNO**

**ELÉCTRICO**

Guía para el uso  
y Garantía  
**HGAB3024API**



Lea este manual detenidamente antes de utilizar el equipo y guárdelo para futuras consultas.

## ADVERTENCIAS DE SEGURIDAD

Antes de usar el horno, preste atención a las siguientes precauciones básicas:

1. Lea todas las instrucciones.
2. Antes de utilizar el equipo compruebe que la tensión de alimentación de su instalación coincida con la que figura en la etiqueta del equipo.
3. Este aparato posee una ficha de alimentación con conexión a tierra de protección. Por favor asegúrese de que su instalación eléctrica se encuentre correctamente conectada a tierra.
4. Cuando el horno está en uso, la temperatura externa del gabinete puede ser elevada.
5. El horno no debe ser operado con un temporizador externo, o un sistema de control remoto separado.
6. No opere el aparato con el cable o la ficha de alimentación dañados, tampoco si observa un mal funcionamiento, o si el equipo se ha caído o deteriorado. En estos casos, lleve el aparato al Servicio Técnico Autorizado más cercano para su revisión, ajuste, o reparación.
7. Coloque el aparato sobre una superficie plana y estable, no permita que el cable de alimentación cuelgue sobre el borde de la mesa.
8. Asegúrese de que el cable de alimentación no entre en contacto con las superficies calientes del aparato.
9. Para desconectar, retire el enchufe del tomacorriente. Al hacerlo siempre tire desde la ficha de alimentación, no desde el cable.
10. Siempre utilice la pinza para colocar o retirar las bandejas del horno. Evite manejarlas directamente con sus manos, puede causarse graves quemaduras.
11. No coloque el horno cerca de una garrafa ni cerca de fuentes de calor.
12. No manipule ninguna parte del equipo con las manos húmedas.
13. No coloque nada sobre el horno durante su uso.
14. No coloque ningún objeto pesado sobre la puerta cuando está abierta, puede volcarse el horno.
15. No coloque nada entre la parte inferior del horno y la superficie de apoyo, asegúrese que las cortinas no entren en contacto con el horno.
16. Desenchufe el horno luego de su uso, o cuando no lo utilice durante un período prolongado.
17. No lo utilice para usos distintos de los indicados. Este aparato está destinado para ser utilizado en aplicaciones domésticas y similares, tales como:
  - áreas de cocina en tiendas, oficinas y otros entornos de trabajo;
  - por huéspedes de hoteles, moteles y otros entornos de tipo residencial;
18. Este aparato no está diseñado para ser utilizado por personas (incluidos niños) con capacidades físicas, sensoriales o mentales reducidas, o con falta de experiencia y conocimiento, a menos que se encuentren supervisados o hayan recibido instrucciones relativas al uso por parte de una persona responsable de su seguridad.
19. Los niños deben ser supervisados para asegurarse que no jueguen con el aparato.
20. Guarde estas instrucciones para futuras referencias.

### ATENCIÓN:

Este equipo cuenta con una ficha de alimentación de 20 Amperes debido a su alto consumo. Asegúrese que la instalación eléctrica sea suficiente para abastecer a un aparato de esta potencia. Utilice la ficha original del equipo, no utilice adaptadores ni prolongadores.

## DESCRIPCIÓN DE PARTES

1. Panel de control
2. Gabinete
3. Manija de puerta
4. Frente
5. Resistencias
6. Patas
7. Perillas de control
8. Selector de funciones
9. Asadera
10. Parrilla
11. Anafes

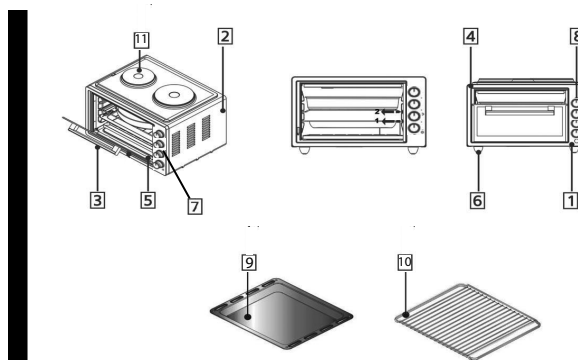

## ANTES DEL PRIMER USO

1. Compruebe que todos los accesorios estén completos y que la unidad no se encuentre dañada.
2. Instale el horno respetando las mínimas distancias a otros objetos o paredes indicadas en la siguiente figura:

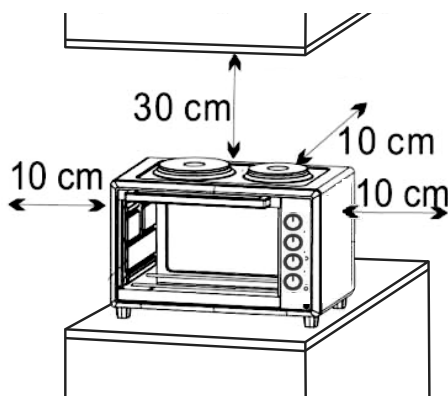

3. Inserte la bandeja y la rejilla.
4. Con el selector de función, seleccione "COCCIÓN INFERIOR Y SUPERIOR", coloque el control de temperatura en 230°C y haga funcionar el horno vacío durante 10 minutos.

**NOTA:** Durante el primer uso puede notar algo de humo y olor a quemado. Esto es normal, no significa que el horno esté funcionando mal.

## DESCRIPCIÓN DE CONTROLES

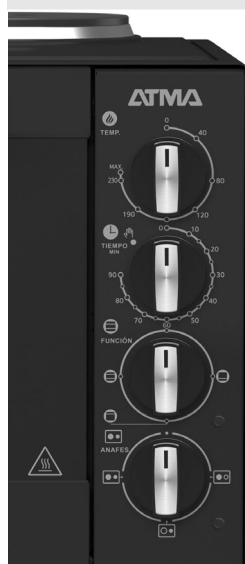

### CONTROL DE TEMPERATURA

Seleccione la temperatura deseada entre 0 y 230°C.

### TIEMPO

Seleccione el tiempo que estará encendido el horno.

Si selecciona la posición , el horno permanecerá encendido hasta que regrese manualmente la perilla a la posición 0.

### FUNCIÓN

Posición superior: Horno apagado

 Resistencias superior e inferior encendidas

 Sólo resistencia inferior encendida

 Sólo resistencia superior encendida

### ANAFES

Posición superior: Anafes apagados

 Ambos anafes encendidos

 Anafe derecho encendido

 Anafe izquierdo encendido

**Nota:** El anafe no puede ser usado en simultáneo con las resistencias del horno.

## HORNO ELÉCTRICO HGAB3024API

### ANEXO DE ESPECIFICACIONES TÉCNICAS

Marca:	ATMA
Modelo:	HGAB3024API
CLASE DE EFICIENCIA ENERGÉTICA: DE A (más eficiente) a E (menos eficiente)	A
Consumo de energía convencional (kWh):	0,59
Consumo de energía convección forzada (kWh):	n/a
Volumen (L):	25
Clasificación por volumen:	CHICO
Tiempo de cocción convencional (min):	49
Tiempo de cocción convección forzada (min):	n/a

\* Especificaciones sujetasa cambio sin previo aviso. La placa identificatoria de su equipo cuenta con las especificaciones más recientes y exactas. La empresa se reserva el derecho de modificar el diseño y/o características técnicas que estime conveniente sin previo aviso.

## USO DEL HORNO

1. Coloque los alimentos en la bandeja o en la rejilla teniendo en cuenta las siguientes indicaciones:

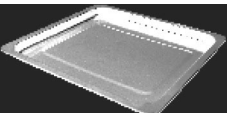
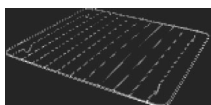
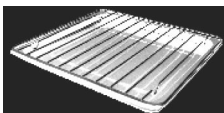
	Utilice la bandeja para cocinar pollo, hamburguesas, carnes, gratinados, tortas, etc
	Utilice la rejilla para cocinar papas y batatas con cáscara, alimentos secos, etc.
	Utilice la combinación de bandeja y rejilla para cocinar alimentos que puedan gotear.

2. Enchufe el horno y gire el selector de temperatura en el sentido de las agujas del reloj hasta la temperatura deseada.

3. Coloque los alimentos en el horno utilizando la pinza. Usted podrá seleccionar la ubicación de la bandeja de acuerdo con el tamaño de los alimentos.

4. Gire el temporizador en el sentido de las agujas del reloj hasta la posición deseada. Durante la cocción, podrá cambiar el tiempo y la temperatura de cocción para satisfacer su gusto personal.

5. Cuando finalice el tiempo seleccionado se oirá una campanilla y el horno se apagará automáticamente.

**NOTA:** Cuando desee seleccionar un tiempo inferior a 5 minutos, gire la perilla hasta un tiempo mayor y luego gírela en sentido anti horario al valor deseado.

**NOTA:** El horno se puede apagar manualmente durante la cocción, girando la perilla del temporizador a la posición "0".

**NOTA:** Si el interior del horno se encuentra sucio, la cocción puede tomar mayor tiempo.

## USO DE LOS ANAFES

1. Encienda el / los anafes que desea utilizar mediante el control de anafes.

2. Gire el temporizador en el sentido de las agujas del reloj hasta la posición deseada. Durante la cocción, podrá cambiar el tiempo de cocción para satisfacer su gusto personal.

3. Cuando finalice el tiempo seleccionado se oirá una campanilla y el / los anafes se apagarán automáticamente.

**NOTA:** Precaliente los anafes por 10 minutos antes de colocar una sartén o una olla sobre éstos.

**NOTA:** El control de temperatura del panel frontal no controla la temperatura de los anafes, sólo permite regular la temperatura del horno.

**NOTA:** Los anafes no pueden ser usados en simultáneo con las resistencias del horno

## LIMPIEZA Y MANTENIMIENTO

**PRECAUCIÓN:** Asegúrese de desenchufar el aparato antes de limpiarlo.

1. Desenchufe la unidad y permita que se enfríe hasta alcanzar la temperatura ambiente.
2. Limpie la superficie del horno y el interior del mismo con un trapo húmedo o con una esponja y algún limpiador neutro.
3. Luego enjuague con un trapo humedecido en agua.

**ADVERTENCIA:** Bajo ninguna circunstancia debe ingresar agua al horno.

**ADVERTENCIA:** Cuando el horno se encuentre caliente, no moje le vidrio de la puerta, ya que puede romperse.

**ADVERTENCIA:** No utilice cepillos ni ningún otro elemento abrasivo para limpiar el horno. Tampoco use limpiadores tóxicos como combustibles, polvos limpiadores, solventes, etc.

**NOTA:** Al cocinar alimentos que pudieran salpicar aceite, como por ejemplo un pollo con piel, es recomendable, cubrirlo con algunas láminas de papel de aluminio, para reducir las salpicaduras y conservar más limpio su horno:

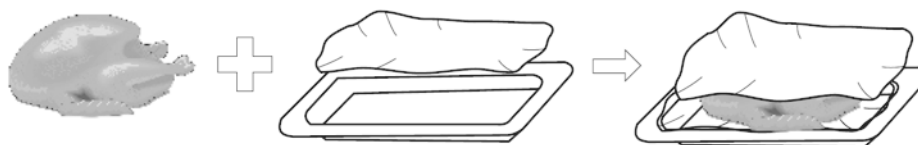

## TABLA DE REFERENCIA PARA COCCIÓN DE ALIMENTOS

ALIMENTO	CANTIDAD / ESPESOR	TEMPERATURA (°C)	TIEMPO (min)
Sandwich	2 - 3 unidades	200	2-3
Tostadas	2 - 4 unidades	250	2-5
Hamburguesa	2 - 3 unidades	200	3-5
Pescado	-	200	7-10
Cerdo	2 cm	200	7-12
Salchichas	3 - 4 unidades	200-250	8-10
Tortas	-	150	20-30
Bifes	1-2 cm	250	10-15
Pollo	medio pollo	175-200	30-40

## RECIPIENTES APTOS PARA COCCIÓN EN HORNOS ELÉCTRICOS:

En el horno eléctrico usted podrá utilizar todos los recipientes que usa generalmente en un horno convencional a gas. Distinto es el caso de los hornos a microondas, los cuales no son aptos para todos los materiales.

Por lo tanto, podrá cocinar o calentar en recipientes de cerámica, porcelana, vidrio convencional, vidrio templado, silicona, acero inoxidable, metal, aluminio, barro, etc. Lo único que debe tener en cuenta, son las dimensiones de la cavidad del horno para evitar inconvenientes.

## ELIMINACIÓN DE RESIDUOS



“Este símbolo significa que este producto, es un aparato eléctrico o electrónico (AEEs), que contiene materiales o elementos que pueden ser peligrosos y/o contaminantes, y por ende sus residuos (RAEEs) se encuentran sujetos a una recolección selectiva con el objeto de preservar el medio ambiente y la salud humana”.

## ESPECIFICACIONES

Modelo: HGAB3024API

Características eléctricas: 220-240V 50Hz 1500W

Dimensiones: (Al. x An. x Prof.) 325x495x360mm

Peso: 9,5 kg.

## GARANTÍA LIMITADA (Válido sólo para la República Argentina)

### **CERTIFICADO DE GARANTÍA (Válido sólo para la República Argentina)**

PILISAR S.A. garantiza al Consumidor (conforme se lo define en la Ley N° 24.240) que presente el Certificado de Garantía junto con la factura de compra, el correcto funcionamiento de esta unidad dentro de las siguientes condiciones:

1. PILISAR S.A. garantiza este producto por el periodo de 12 (doce) meses. Esta garantía comprende nuestra obligación de reparar sin cargo la unidad, en los términos de la Ley 24.240 y su reglamentación, siempre que la falla se produzca dentro de un uso normal, acorde al punto 5 de la presente garantía y que no hayan intervenido factores ajenos que pudieran perjudicar a juicio de PILISAR S.A. su buen funcionamiento.  
PILISAR S.A. no está obligada en ningún caso al cambio de la unidad completa, pudiendo reemplazar las piezas defectuosas de manera que las mismas vuelvan a ser idóneas para el uso al cual están destinadas.
2. Durante la vigencia de la garantía regirán las normativas establecidas por la ley 24.240, el Decreto 1798/94 y normas concordantes.
3. PILISAR S.A. reemplazará o reparará a su opción, sin cargo, los componentes de esta unidad con defectos de fábrica.
4. PILISAR S.A. dará cumplimiento a las solicitudes de reparación en un plazo razonable. Por tratarse de un bien con componentes importados, de no contar con los repuestos necesarios, el tiempo de reparación estará condicionado a las normas vigentes para la importación de partes. En caso de no contar con los componentes idénticos a los originales, éstos podrán ser reemplazados por otros de características similares.
5. Las condiciones de armado, almacenaje mantenimiento y operación correctas de esta unidad están detalladas en el Manual de Uso adjunto.
6. Las únicas personas autorizadas para intervenir el producto y/o contraer en nombre de PILISAR S.A. las obligaciones aquí consignadas son los Servicios Técnicos Autorizados y exclusivamente designados por PILISAR S.A.
7. La presente garantía no ampara defectos originados por:
  - a. Deficiencias en el armado, almacenaje, mantenimiento.
  - b. Práctica o participación de cualquier tipo de actividad acrobática o competitiva.
  - c. Inundaciones, incendios, terremotos, tormentas eléctricas, golpes o accidentes de cualquier naturaleza o fuerza mayor.
  - d. Instalación y uso no conforme a lo especificado en el Manual de Uso.
  - e. Daños originados por el transporte en cualquiera de sus formas.
  - f. Daños originados por elementos extraños incluyendo productos o materiales de limpieza no previstos para el mantenimiento del equipo, insectos, etc.
  - g. Defectos estéticos tales como rayaduras, roturas o deterioro de las superficies expuestas.

h. Defectos provocados por desgaste por el uso en componentes sometidos a fricción, tales como pero no limitados a cubiertas, engranajes, cadena, bujes, rodamientos, sistema de frenos, sillín y empuñaduras.

8. Quedan también excluidos de la presente garantía:

a. Fallas producidas por suciedad o corrosión generada por las condiciones de uso, almacenaje o deficiencias en el mantenimiento.

b. Fallas o desperfectos derivados de la mano de obra o materiales utilizados para la instalación de esta unidad.

9. PILISAR S.A. no se responsabiliza por daños y/o deterioros que eventualmente se puedan ocasionar a terceros en forma directa, indirecta o incidental, ni de otro tipo (incluidos pero sin limitarse a los daños emergentes, lucro cesante, pérdida de tiempo o de información comercial o personal) que sea consecuencia del uso o mal funcionamiento del equipo.

10. La presente garantía dejará de tener validez cuando personas no autorizadas por PILISAR S.A. hayan intervenido esta unidad, cambiado alguna de sus partes o modificado el diseño original.

11. Si se modificara el documento de compra de cualquier forma o si se hubieran dañado, alterado o retirado de la unidad las etiquetas de identificación que ésta posee o cuando presenten enmiendas o falsedad de alguno de sus datos, significará sin perjuicio de las acciones civiles y/o penales que por derecho correspondan, la inmediata revocación de la presente garantía.

#### ATENCIÓN AL CLIENTE

Tel.: 0810-444-ATMA (2862)

Vía Mail: [atencionclientes@atma.com.ar](mailto:atencionclientes@atma.com.ar)

Web: [www.atma.com.ar](http://www.atma.com.ar)

Importa, Distribuye y Garantiza

**PILISAR S.A.**

Roque Pérez 3650 - C1430FBX  
C.A.B.A. - República Argentina

Hecho en Turquía



**ATMA**