

Shark

POWERPRO Cordless Vacuum

IZ380EU Series

**BRUGERVEJLEDNING
GEBRAUCHSANWEISUNG
INSTRUCTIONS
INSTRUCCIONES
INSTRUCTIONS ET
GARANTIE SHARK
ISTRUZIONI
INSTRUCTIES
INSTRUKSJONER
OHJEET
INSTRUKTIONER**



GRACIAS

por adquirir la aspiradora sin cable Shark® Anti Hair Wrap & DuoClean



CONSEJO: Puede encontrar el modelo y el número de serie en la etiqueta del código QR que se encuentra en la parte inferior del depósito de polvo.

REGISTRE SU PRODUCTO



Escanee el código QR utilizando un dispositivo móvil

REGISTRE ESTA INFORMACIÓN

Código del modelo: _____

Fecha de compra (guarde el comprobante): _____

Tienda de la compra: _____

ESPECIFICACIONES TÉCNICAS

Tensión: 21.6V ===

LEA ESTE DOCUMENTO CON ATENCIÓN Y GUÁRDELO PARA FUTURAS CONSULTAS.

Este manual de instrucciones ha sido diseñado para ayudarle a entender perfectamente el funcionamiento de su nueva aspiradora sin cable Shark DuoClean.



ÍNDICE

Instrucciones de Seguridad Importantes	58
Familiarícese con la Aspiradora Sin Cable Shark	60
La Batería de Iones De Litio	61
Indicadores Led de Funcionamiento y Carga de la Batería	61
Reciclaje de la Batería de Iones Litio	61
Carga de La Batería	62
Ajustes de Funcionamiento	63
Modos De Limpieza	64
Uso del Tubo Flexology®	65
Alcance del Tubo Flexology®	65
Flexology® Storage	65
Mantenimiento de la Aspiradora	66
Vaciado del Depósito de Polvo	66
Retirar y Limpiar el Depósito de Polvo	66
Limpieza De Los Filtros	67
Cabezal	68
Búsqueda de Obstrucciones	69
Resolución de Problemas	70
Accesorios Adicionales Disponibles En Sharkaccessories.eu	71
Garantía	72
Garantía de la Batería	73



Esta marca indica que este producto no debe eliminarse con otros residuos domésticos en la UE. Con el objetivo de evitar posibles daños medioambientales o para la salud humana ocasionados por la eliminación de residuos no controlados, recicle el aparato de forma responsable para promover la reutilización sostenible de las fuentes de materiales. Para devolver cualquier dispositivo usado, use los sistemas de recogida y devolución o póngase en contacto con el vendedor donde adquirió este producto. Puede entregar este producto para un reciclado seguro para el medio ambiente.

INSTRUCCIONES DE SEGURIDAD IMPORTANTES

SOLO PARA USO DOMÉSTICO • LEE TODAS LAS INSTRUCCIONES ANTES DE USAR LA ASPIRADORA.

Para reducir el riesgo de descargas eléctricas y puestas en marcha accidentales, apaga la aspiradora y retira la unidad de alimentación de iones de litio antes de tratar de reparar cualquier fallo o realizar cualquier tarea de mantenimiento en la aspiradora.

NOTA: Si tienes alfombras delicadas o de lana, especialmente de rizo, prueba primero a aspirar un área que no se vea para asegurarte de que los cepillos giratorios no dañan las fibras de la alfombra ni se enganchan en ellas.

ADVERTENCIA

PARA REDUCIR EL RIESGO DE INCENDIO, DESCARGA ELÉCTRICA, LESIONES O DAÑOS A LA PROPIEDAD, SIGA LAS SIGUIENTES INSTRUCCIONES:

- 1 Esta aspiradora consta de un cabezal motorizado, un tubo y una aspiradora manual. Estos componentes contienen conexiones eléctricas, cableado eléctrico y piezas móviles que constituyen un posible riesgo para el usuario.
- 2 Antes de usar el aparato, inspeccione minuciosamente todas las piezas por si presentasen daños. Si alguna pieza está dañada, no siga utilizando el aparato.
- 3 Utilice exclusivamente recambios idénticos.
- 4 Esta aspiradora no contiene piezas cuyo mantenimiento pueda realizar el usuario.
- 5 Utilice el aparato exclusivamente como se indica en este manual. **NO** utilice la aspiradora para fines diferentes de los que se describen en este manual.
- 6 A excepción de los filtros y el depósito de polvo, **NO** ponga en contacto con agua u otros líquidos ninguna pieza de la aspiradora.
- 7 Mantenga el aparato y su cable fuera del alcance de los niños. No permita que los niños utilicen el aparato. **NO** permita que se utilice como juguete. Extrema la supervisión cuando utilice el aparato cerca de los niños.
- 8 Este aparato pueden utilizarlo personas con facultades físicas, sensoriales o intelectuales disminuidas, o que carezcan de la experiencia y los conocimientos debidos, siempre que sea bajo supervisión y si han recibido instrucciones para utilizar el aparato de manera segura, además de entender los riesgos posibles. Los niños no deben realizar la limpieza y el mantenimiento.
- 9 Apague siempre la aspiradora antes de conectar o desconectar cualquier manguera con corriente, cabezal motorizado, cargador, batería u otras piezas eléctricas o mecánicas.
- 10 **NO** manipule el enchufe ni la aspiradora con las manos mojadas.
- 11 **NO** utilice el aparato sin haber colocado antes en su sitio el depósito para el polvo, los filtros y el cepillo giratorio.
- 12 Utilice solo filtros y accesorios de la marca Shark®. De no hacerlo, se anulará la garantía.
- 13 **NO** introduzca ningún objeto en las aberturas del cabezal o de los accesorios. **NO** utilice el aparato si tiene alguna abertura obstruida; mantenga las aberturas libres de polvo, pelusa, cabellos y todo lo que pueda reducir el flujo de aire.
- 14 **NO** la utilice si la circulación del aire en el cabezal o el accesorio es limitada. Si se obstruyen los pasos de aire o el cabezal motorizado, apague la aspiradora. Desatasque las piezas antes de volver a utilizar la aspiradora.
- 15 Mantenga el cabezal y todas las aberturas de la aspiradora alejados del cabello, la cara, los dedos, los pies descalzos y la ropa suelta.
- 16 **NO** utilice la aspiradora si no funciona correctamente, o si se ha caído, ha sufrido daños, se ha dejado a la intemperie o se ha sumergido en agua.
- 17 Tenga mucho cuidado durante su uso en escaleras.
- 18 **NO** deje la aspiradora sin vigilar mientras esté encendida.
- 19 Cuando esté encendida, mueva constantemente la aspiradora sobre la alfombra para evitar dañar las fibras textiles.

USO GENERAL

- 20 NO** coloque la aspiradora sobre superficies inestables como sillas o mesas.
- 21 NO** la utilice para recoger:
- Líquidos
 - Objetos de gran tamaño
 - Objetos duros o afilados (cristales, clavos, tornillos o monedas)
 - Grandes cantidades de polvo (polvo de tabiques secos, cenizas de chimeneas o ascuas).
NO lo utilice como accesorio de herramientas eléctricas para la recogida de polvo.
 - Objetos humeantes o en combustión (brasas, colillas de cigarrillos o cerillas)
 - Materiales inflamables o combustibles (líquido para encender fuego, gasolina o queroseno)
 - Materiales tóxicos (lejía clorada, amoníaco o desatascadores de desagües)
- 22 NO** lo use en las siguientes áreas:
- Zonas mal iluminadas
 - Superficies húmedas o mojadas
 - Lugares al aire libre
 - Espacios cerrados o que puedan contener humos o vapores explosivos o tóxicos (líquido para encender fuego, gasolina, queroseno, pintura, diluyentes de pintura, antipolillas o polvo inflamable)
- 23** Apague la aspiradora antes de enchufar o desenchufar el cargador.
- 24** Apague la aspiradora antes de realizar cualquier tarea de ajuste, limpieza, mantenimiento o de solucionar cualquier problema.
- 25** Durante las tareas de limpieza o mantenimiento rutinario, corte **ÚNICAMENTE** el cabello, las fibras o las hebras que se hayan podido enredar en el cepillo giratorio.
- 26** Deje que se sequen al aire completamente todos los filtros antes de volver a colocarlos en la aspiradora para impedir que entre líquido en las piezas eléctricas.
- 27 NO** altere ni intente reparar la aspiradora ni la batería usted mismo, a excepción de las indicaciones de este manual. **NO** utilice la batería ni la aspiradora si se ha alterado o dañado. Las baterías dañadas o alteradas suponen un comportamiento imprevisible que podría derivar en fuego, explosiones o riesgo de lesiones.
- 28** Desactive todos los mandos antes de desenchufar el aparato.
- 29** Apague siempre este aparato antes de conectar o desconectar el cabezal o la herramienta de mano motorizados.

BATERÍA

- 30** Esta aspiradora recibe alimentación por medio de la batería. Lea y siga cuidadosamente todas las instrucciones de carga.
- 31** Para evitar que la aspiradora se ponga en marcha accidentalmente, asegúrese de que esté apagada antes de cogerla o transportarla. **NO** transporte el aparato con el dedo sobre el botón de encendido.
- 32** Utilice solo cargadores de Nombre de la empresa de cargadores DK25A-248080H-V, YLS0243A-E248080. El uso de un cargador incorrecto puede resultar en que la carga no funcione y/o en condiciones inseguras. Utilice solo la batería de Shark XSBT600EU.
- 33** Mantenga la batería alejada de objetos metálicos como clips, monedas, llaves, clavos o tornillos. El cortocircuito de los terminales de la batería aumenta el riesgo de incendio o quemaduras.
- 34** En caso de uso abusivo, la batería puede expulsar líquido. Evite el contacto con el líquido, ya que puede provocar irritaciones o quemaduras. Si se produce contacto, enjuáguese con agua. Si el líquido entra en contacto con los ojos, busque ayuda médica.
- 35** La batería no se debe almacenar a temperaturas inferiores a 3 °C (37,4 °F) ni por encima de 40 °C (104 °F) para mantener su vida útil.
- 36 NO** cargue la batería a temperaturas inferiores a 5 °C (40 °F) ni superiores a 40 °C (104 °F).
- 37** Guarde el aparato en interiores. **NO** lo utilice o almacene a temperaturas inferiores a 3 °C (37,4 °F). Asegúrese de que el aparato se encuentra a temperatura ambiente antes de ponerlo en funcionamiento.
- 38 NO** exponga la batería al fuego ni a temperaturas superiores a 130 °C (265 °F), ya que podría explotar.

GUARDE ESTAS INSTRUCCIONES

FAMILIARÍCESE CON LA ASPIRADORA SIN CABLE SHARK

1. Inserte el tubo en el cabezal, presionándolo hasta que haga clic y esté acoplado correctamente en su lugar.
2. Inserte la aspiradora manual en la parte superior del tubo, presionándola hasta que haga clic y esté correctamente en su lugar.

Para que el aparato funcione correctamente, asegúrese de que todas las piezas estén bien conectadas y encajadas.

Aspiradora manual

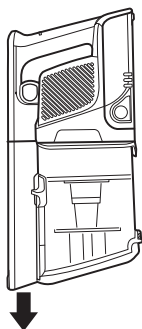

Tubo Flexology®



Cabezal antipelo enredado



ADVERTENCIA: Esta aspiradora no se mantiene de pie por sí sola. Consulte las instrucciones para guardarla en la página 11.

LA BATERÍA DE IONES DE LITIO

La batería de iones de litio no se suministra totalmente cargada. Antes de usar la aspiradora por primera vez, cárguela por completo. Durante el primer uso, agote la batería completamente hasta que se apague. De esta forma, la preparará.

INDICADORES LED DE FUNCIONAMIENTO Y CARGA DE LA BATERÍA

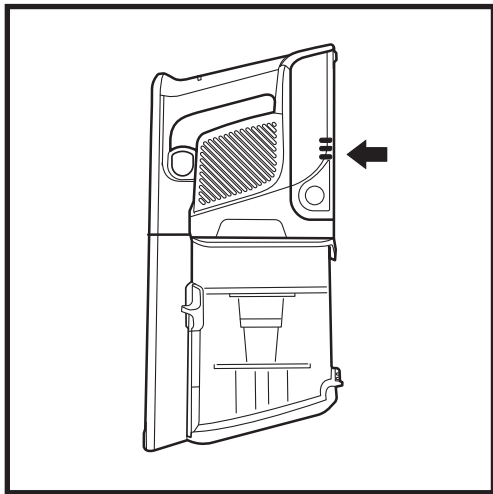

En carga

- Carga baja
- Media carga
- Casi llena
- Carga completa

NOTA: Tarda aproximadamente 3 horas en cargarse por completo.

En uso

- Carga completa
- Media carga
- Carga baja
- Casi vacía
- Sin carga

RECICLAJE DE LA BATERÍA DE IONES LITIO

Este producto utiliza una batería de iones de litio recargable y reutilizable. Cuando la batería ya no se cargue, deberá retirarla de la aspiradora y reciclarla. **NO** incinere la batería ni fabrique compost con ella.

Cuando sea necesario sustituir la batería de iones de litio, elimínela o recíclala de conformidad con la normativa local. En algunas zonas, es ilegal tirar las baterías de iones de litio gastadas a la basura o a un contenedor de residuos sólidos municipal. Devuelva las baterías usadas a un centro de reciclaje autorizado o a un minorista de reciclaje. Póngase en contacto con su centro de reciclaje para solicitar información sobre dónde tirar las baterías usadas.

NOTA: Tarda aproximadamente 3 horas en cargarse por completo. La capacidad de las baterías de iones de litio suele disminuir con el paso del tiempo con respecto a la capacidad de una batería nueva.

CARGA DE LA BATERÍA



CARGADOR DE LA BATERÍA DE IONES DE LITIO



EN LA ASPIRADORA MANUAL

Enchufe el **cargador de la batería de iones de litio** a una toma de corriente.

Para retirar la batería de la aspiradora, pulsa el botón de desenganche de la batería y deslízala fuera del compartimento del mango. Para volver a instalarla, vuelve a deslizar la batería en el compartimento hasta que encaje en su sitio.

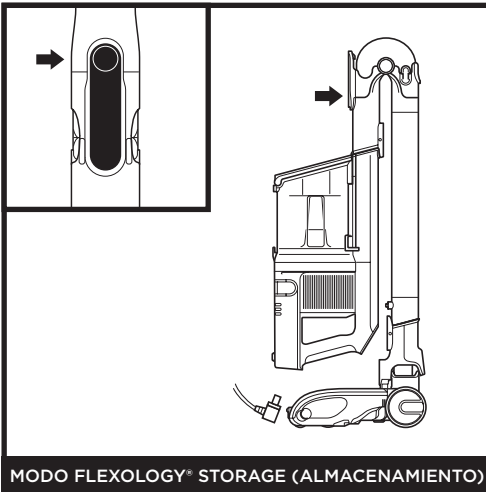

MODO FLEXOLOGY® STORAGE (ALMACENAMIENTO)

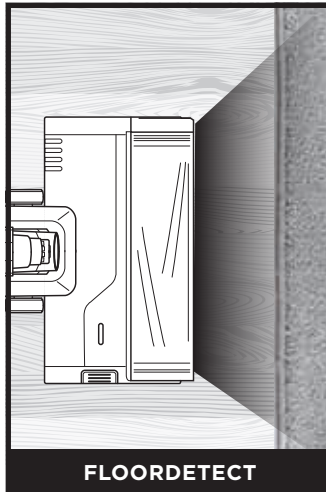

FLOORDETECT

Para retirar la batería de la aspiradora, pulsa el botón de desenganche de la batería y deslízala fuera del compartimento del mango. Para volver a instalarla, vuelve a deslizar la batería en el compartimento hasta que encaje en su sitio.

El cepillo giratorio y la aspiradora detectan los diferentes tipos de superficies y se ajustan automáticamente para optimizar la limpieza.

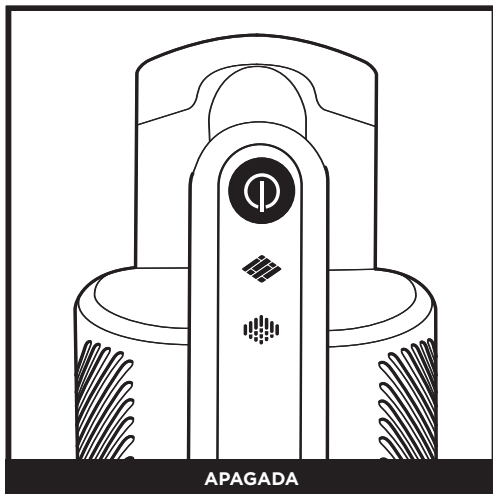

APAGADA

Pulsa el botón para encender o apagar el producto.

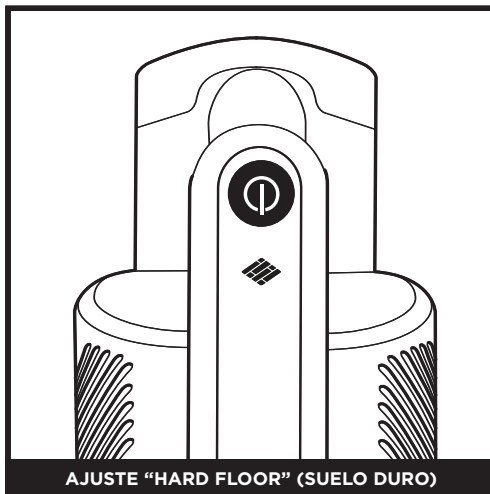

AJUSTE "HARD FLOOR" (SUELO DURO)

Suelo duro/zonas enmoquetadas pequeñas
 Utilice este ajuste para limpiar suelos y zonas enmoquetadas pequeñas.

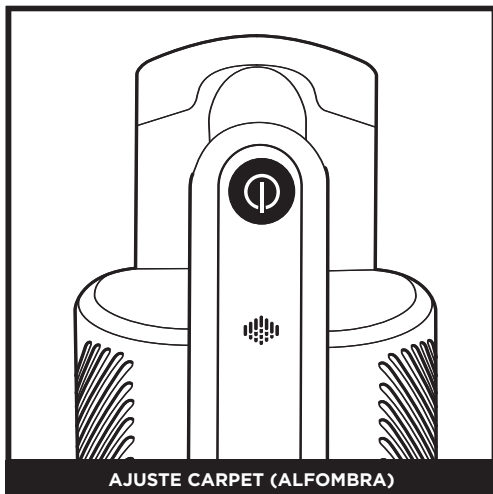

AJUSTE CARPET (ALFOMBRA)

Alfombra
 Utilice este ajuste para eliminar residuos bajo la superficie de sus alfombras.

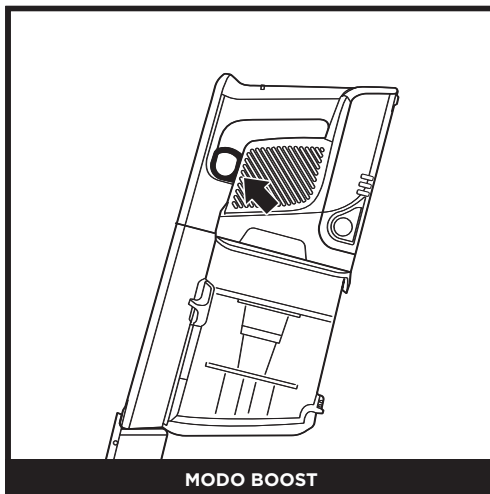

MODO BOOST

Para disfrutar de potencia adicional, presione el **gatillo** de la aspiradora manual. Suéltelo para recuperar la potencia normal.

MODOS DE LIMPIEZA



Para aspirar suelos, coloque el pie sobre el cabezal e incline la aspiradora manual hacia atrás.

NOTA: El cepillo giratorio solo se acopla si la aspiradora manual y el tubo se inclinan hacia atrás.

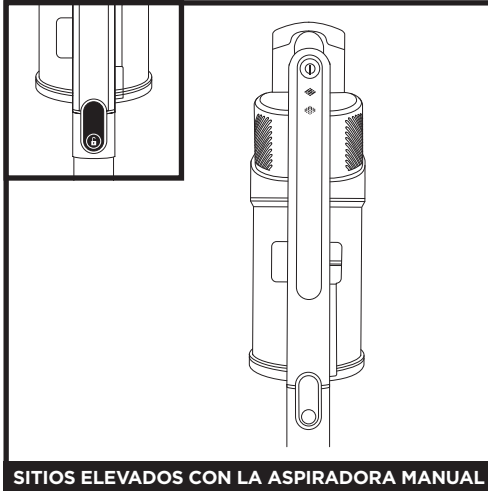

Pulse el botón de desenganche del tubo para separarlo de la aspiradora manual. Ideal para limpiar escaleras, mobiliario y demás sitios elevados con accesorios.

Con la aspiradora en posición vertical, pulse el botón de desenganche del cabezal, situado donde la parte inferior del tubo se une a la boquilla. Levántelo para desengancharlo.

Ideal para limpiar zócalos, ventiladores de techo, alféizares y demás sitios de difícil acceso.

NOTA: Todos los accesorios son compatibles tanto con el tubo como con la aspiradora manual.

ALCANCE DEL TUBO FLEXOLOGY®

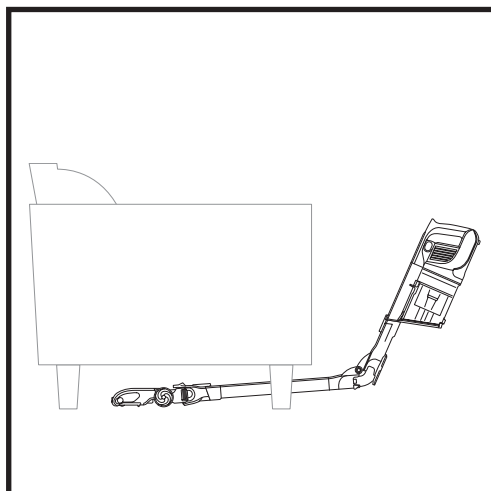
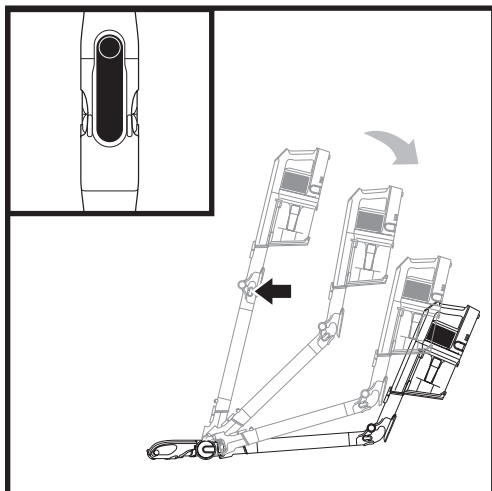

Pulse el **pestillo de desbloqueo del tubo Flexology®** de la parte trasera del tubo y ajuste el ángulo.

Ajuste el tubo en un ángulo menor para limpiar fácilmente debajo de los muebles.

FLEXOLOGY® STORAGE

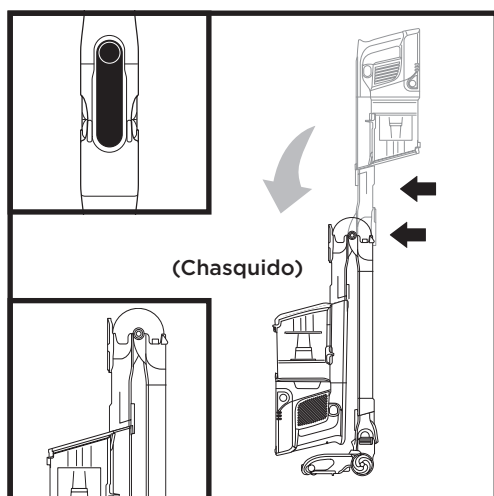

Para poner la aspiradora en modo de almacenamiento, pulse el pestillo de desbloqueo mientras pliega la aspiradora manual hacia delante hasta que el tubo haga clic y se enganche.

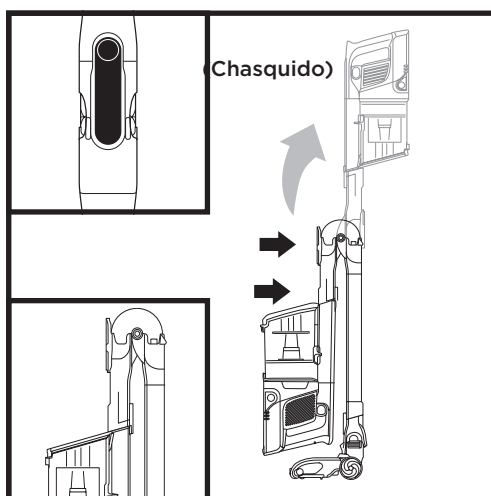

Para sacar la aspiradora del modo de almacenamiento, levante la aspiradora manual hasta que el tubo emita un chasquido y se enganche.

MANTENIMIENTO DE LA ASPIRADORA

VACIADO DEL DEPÓSITO DE POLVO

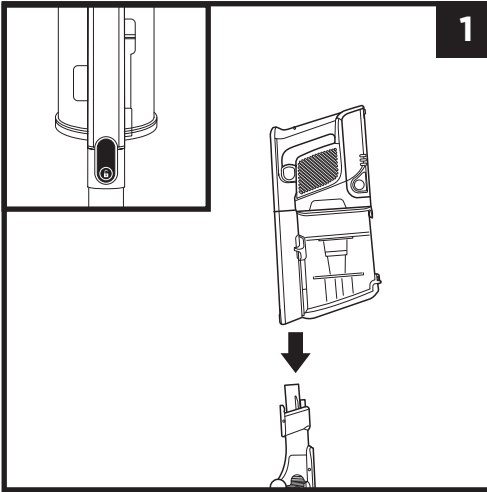

Pulse el botón de desenganche de la aspiradora manual para separarla del tubo.

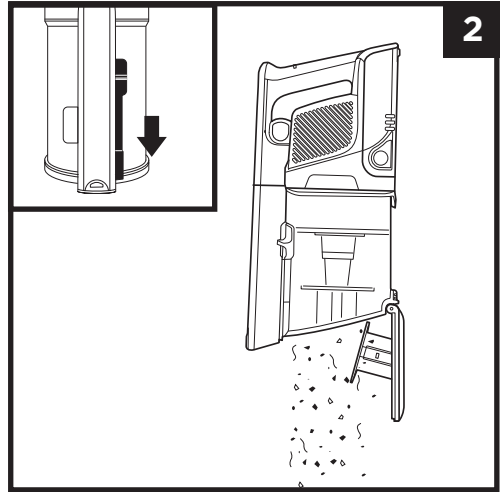

Para vaciar el **depósito de polvo** mientras sigue acoplado a la aspiradora manual, colóquelo sobre un cubo de basura y mueva hacia delante el **deslizador de la tapa**.

RETIRAR Y LIMPIAR EL DEPÓSITO DE POLVO

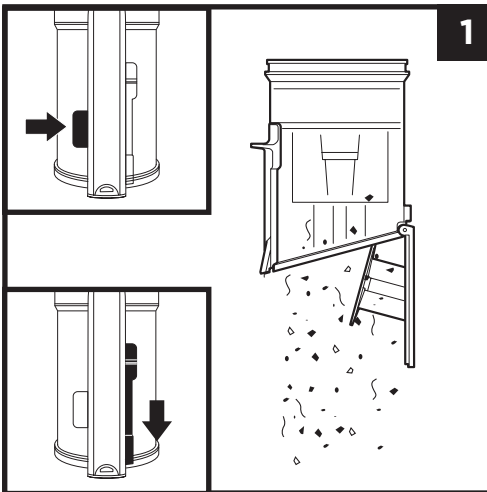

Para retirar el depósito de polvo de la aspiradora manual, pulse el botón de **desenganche del depósito de polvo**, situado junto al cabezal de la aspiradora manual. Incline el depósito de polvo y levántelo para retirarlo.

Para retirar el polvo y los residuos, coloque el depósito sobre el cubo de basura y mueva hacia delante el **deslizador de la tapa**.

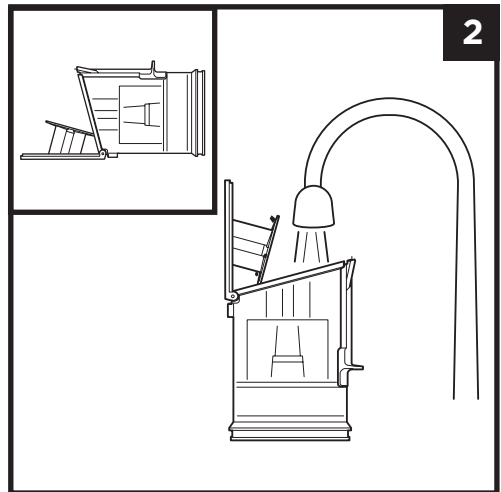

Elimine los residuos del filtro de polvo dándole unos golpecitos o limpiándolo con un paño seco, según convenga. Para limpiar el interior del depósito de polvo, enjuáguelo con agua. Póngalo de lado para que se seque al aire durante al menos 24 horas antes de volver a instalarlo.

LIMPIEZA DE LOS FILTROS

Para limpiar los filtros, enjuáguelos únicamente con agua. Deje que todos los filtros se sequen completamente al aire durante al menos 24 horas antes de volver a instalarlos para evitar que entre líquido en las piezas eléctricas. Limpie los filtros previos al motor al menos una vez al mes y el filtro posterior al motor al menos una vez al año. Dé golpecitos para sacar la suciedad del filtro entre lavados, según sea necesario. Un uso intensivo puede requerir una limpieza más frecuente.

IMPORTANTE: NO utilice jabón para limpiar los filtros. Use agua únicamente.

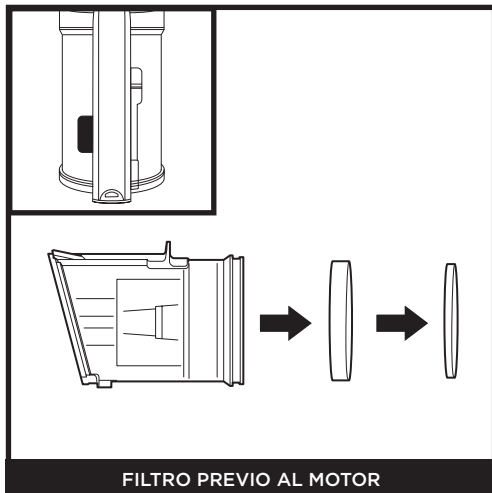

Pulse el botón de desenganche del depósito de polvo y retírelo. Saque los filtros de espuma y fieltro de la parte trasera del depósito de polvo.

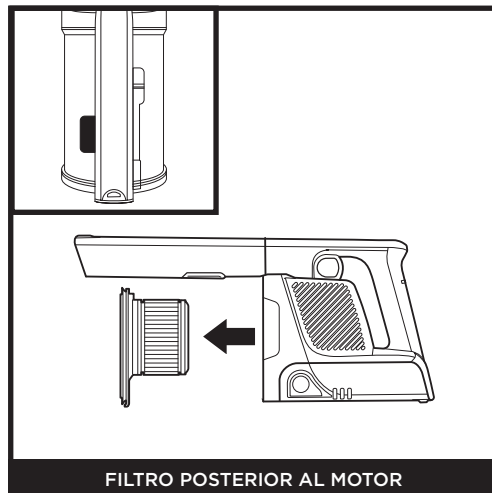

Retire el depósito de polvo. Saque el filtro posterior al motor de la aspiradora manual.

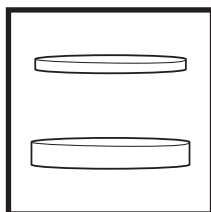

Filtros de espuma y fieltro previos al motor

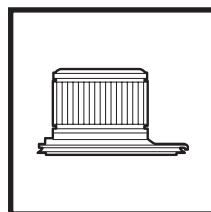

Filtro posterior al motor

NOTA: Para solicitar filtros y otros repuestos, visite sharkclean.eu

CABEZAL

Si pasa por encima de un objeto duro o afilado o nota un cambio de ruido mientras aspira, compruebe si hay obstrucciones u objetos atrapados en el cepillo giratorio.

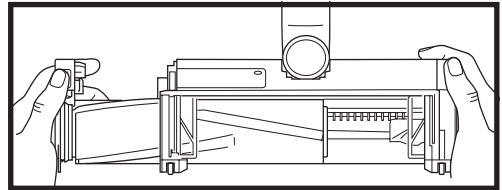
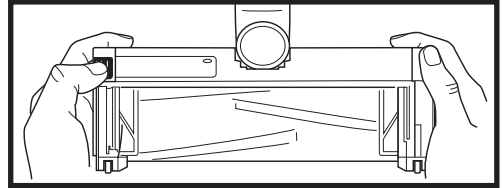
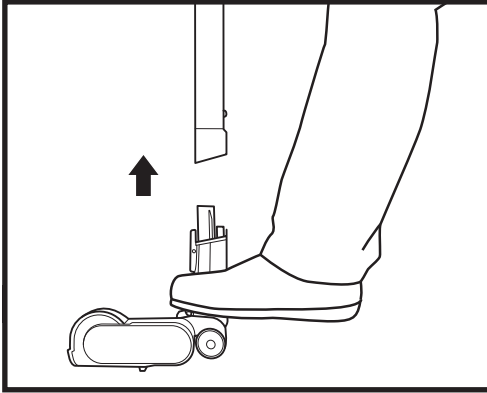

1. Apague la aspiradora.
2. Con una moneda, gire las fijaciones en el sentido contrario a las agujas del reloj para abrirlas y, a continuación, levante la tapa para acceder al cepillo giratorio.
3. Quite las obstrucciones del paso de aire.
4. Vuelva a colocar la tapa deslizando las inserciones en las ranuras y, a continuación, presione firmemente ambos lados antes de girar las fijaciones en el sentido de las agujas del reloj para cerrarlas. Se oirá un clic una vez que las fijaciones estén fijadas.

BÚSQUEDA DE OBSTRUCCIONES

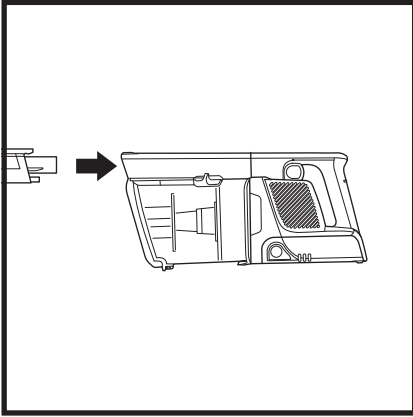

Búsqueda de obstrucciones en la aspiradora manual:

1. Apague la aspiradora.
2. Separe la aspiradora manual del tubo.
3. Compruebe todas las aberturas de entrada al depósito de polvo y elimine los residuos u obstrucciones.

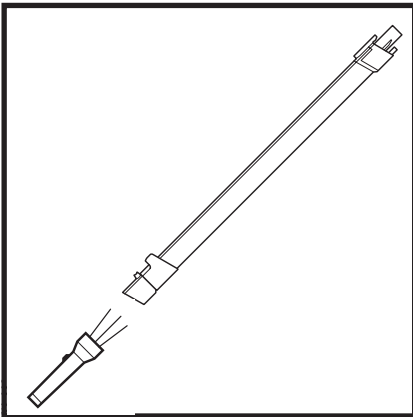

Búsqueda de obstrucciones en el tubo:

Tubo Flexology®:

1. Apague la aspiradora.
2. Separe la aspiradora manual y el cabezal del tubo.
3. Compruebe el acceso a la porción Flexology® presionando las lengüetas de cada lado de la manguera y levantándola para acceder al tubo.
4. Retire los residuos y obstrucciones.

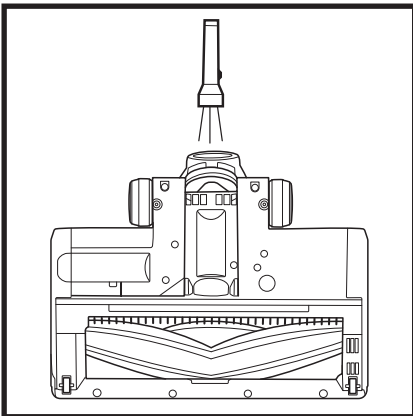

Búsqueda de obstrucciones en el cabezal:

1. Apague la aspiradora.
2. Desmonte el tubo.
3. Use el canto de una moneda para abrir las tres fijaciones de la parte inferior del cabezal (véase página 12).
4. Retire la tapa e incline hacia atrás el cuello del cabezal.
5. Compruebe la abertura y elimine los residuos u obstrucciones.
6. Vuelva a colocar la tapa presionándola firmemente por todas partes y gire las fijaciones en el sentido de las agujas del reloj.

⚠ ADVERTENCIA: Para reducir el riesgo de golpes y arranques accidentales, apague la alimentación eléctrica y retire la batería de iones de litio antes de solucionar cualquier fallo.

La aspiradora no recoge la suciedad. Aspiración nula o reducida. La luz del cabezal es roja. (Consulte la sección Comprobación de bloqueos para más información.)

- Revise los filtros para comprobar si hay que limpiarlos. Lave los filtros, déjelos secar por completo al aire y móntelos nuevamente en la aspiradora.
- Es posible que el depósito de polvo esté lleno. Vacíelo.
- Compruebe si el cabezal está obstruido y retire las obstrucciones, si las hay.
- Elimine cualquier hilo, fibra de alfombra o cabello que pueda estar enredado alrededor del cepillo giratorio.
- Compruebe que nada bloquea la conexión entre la aspiradora manual y el tubo; elimine las obstrucciones si es necesario. Si el problema persiste, póngase en contacto con el Servicio de Atención al Cliente.
- Compruebe si el acceso al tubo está atascado y elimine los posibles residuos.

La aspiradora levanta la alfombra.

- Asegúrese de que el modo Boost no está activado. Tenga cuidado al aspirar alfombras sueltas o que tengan costuras delicadas.
- Apague la máquina para que el cepillo giratorio suelte la alfombra y enciéndala otra vez con el interruptor de encendido/selector.

El cepillo giratorio no gira.

- Apague la aspiradora inmediatamente. Elimine cualquier obstrucción antes de volver a encenderla. Asegúrese de que la aspiradora manual está lo suficientemente inclinada como para que el cepillo giratorio se acople. Si el cepillo giratorio no gira, póngase en contacto con el Servicio de Atención al Cliente.
- Si el cabezal incluye luces y estas no se iluminan, existe un problema de conexión entre la aspiradora manual, el tubo y el cabezal. Intente desconectar y volver a colocar las piezas. Si las luces siguen sin iluminarse, póngase en contacto con el Servicio de Atención al Cliente.

La aspiradora se apaga sola.

Hay varias posibles razones por las que la aspiradora puede apagarse sola, como obstrucciones, problemas con la batería y sobrecalentamiento. Si la aspiradora se apaga sola, realice alguno de los siguientes pasos:

1. Encienda la aspiradora y compruebe los indicadores luminosos de la porción manual de la aspiradora. Si necesita recargarla, apague y enchufe la aspiradora.
2. Vacíe el depósito de polvo y limpie los filtros (consulte las secciones de Vaciado del depósito para el polvo y Limpieza de los filtros).
3. Compruebe el tubo, los accesorios y las entradas de aire, y elimine cualquier bloqueo.
4. Deje que la unidad y la batería se enfríen durante al menos 45 minutos hasta que vuelvan a estar a temperatura ambiente.
5. Vuélvala a encender con el interruptor de encendido/selector.

NOTA: Si la aspiradora sigue sin funcionar adecuadamente, póngase en contacto con el Servicio de Atención al Cliente.

Los indicadores luminosos de la batería de la aspiradora manual parpadean.

- La luz LED inferior parpadea (Fig. A): Hay que cargar la batería.
- Las luces LED superior e inferior parpadean (Fig. B): La temperatura de la batería no es óptima, por lo que la carga se ha pausado temporalmente. Deje la batería conectada y la carga se reanudará en breve.
- Si las dos luces de arriba o las dos luces de abajo parpadean (Fig. C, Fig. D), póngase en contacto con el Servicio de Atención al Cliente.



Fig. A



Fig. B

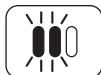

Fig. C

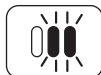

Fig. D

GUÍA DE RESOLUCIÓN DE PROBLEMAS

Problema		Código de error
Motor	El motor no se enciende	El icono del modo Boost (Aumentar) parpadea en blanco en la pantalla de la aspiradora manual.
	Sobrecalentamiento del motor	El icono del modo Boost (Aumentar) parpadea en blanco y el icono Carpet (Alfombra o moqueta) parpadea en blanco en la pantalla de la aspiradora manual.
	Exceso de corriente del motor	El icono del modo Boost (Aumentar) parpadea en blanco y el icono Bare Floor (Suelo sin revestimientos) parpadea en blanco en la pantalla de la aspiradora manual.
	Cortocircuito del motor	Los iconos Carpet (Alfombra o moqueta) y Bare Floor (Suelo sin revestimientos) parpadean en blanco en la pantalla de la aspiradora manual.
	Exceso de velocidad del motor	La pantalla de la aspiradora manual alterna entre el icono del modo Boost (Aumentar) y el icono Bare Floor (Suelo sin revestimiento) que parpadean en blanco.
	Error de comunicación del sistema	La pantalla de la aspiradora manual alterna entre el icono Bare Floor (Suelo sin revestimiento) y el icono Carpet (Alfombra o moqueta) que parpadean en blanco.
Cabezal	Sobrecalentamiento del cabezal	El icono Carpet (Alfombra o moqueta) parpadea en blanco en la pantalla de la aspiradora manual.
	Cortocircuito del cabezal	El icono Bare floor (Suelo sin revestimientos) parpadea en blanco en la pantalla de la aspiradora manual.

ACCESORIOS ADICIONALES DISPONIBLES EN SHARKACCESSORIES.EU

- A** Boquilla de 8"
- B** Boquilla de 12"
- C** Boquilla flexible de 18"
- D** Tubo flexible
- E** Boquilla limpiasuelos
- F** Cepillo para polvo
- G** Cepillo multiángulo para polvo
- H** Cepillo antialérgico para polvo
- I** Cabezal para tapicerías
- J** Cabezal ancho para tapicerías
- K** Cabezal para limpiar pelo de animales en diversas superficies
- L** Cabezal motorizado para pelo de animales

- M** Tubo Flexology® para limpiar bajo superficies
- N** Kit de limpieza de detalles para casa y el coche
- O** Boquilla de precisión
- P** Clip para accesorios
- Q** Bolsa para accesorios
- R** Batería de iones de litio
- S** Cargador de la batería de iones de litio
- T** Cable del cargador

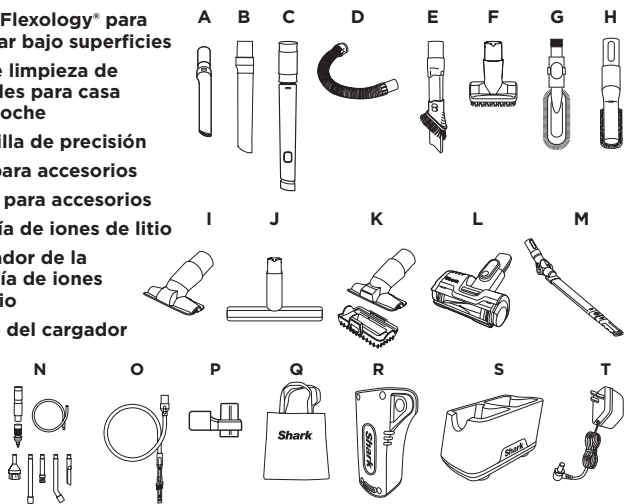

NOTA: No todos los accesorios se suministran con todos los modelos. Consulte la configuración de su unidad en la Guía de inicio rápido adjunta. Para solicitar otros accesorios, visite sharkaccessories.com.

GARANTÍA LIMITADA DE HASTA CINCO (5) AÑOS

Cuando una persona adquiere un producto en Europa, está amparada por derechos legales en lo que respecta a la calidad de dicho producto. Usted puede hacer valer esos derechos ante su proveedor. No obstante, en Shark confiamos tanto en la calidad de nuestros productos que le ofrecemos una garantía adicional del fabricante de hasta cinco años (2 años como garantía estándar y otros 3 años más al registrarse). Estos términos y condiciones se aplican solamente a la garantía del fabricante; sus derechos legales no se verán afectados.

A continuación, se detallan los requisitos previos y el alcance de nuestra garantía. Dichas condiciones no afectan a sus derechos legales, a las obligaciones de su proveedor ni a los acuerdos que usted haya estipulado con él.

La unidad de alimentación de iones de litio no está cubierta por la garantía de cinco años (consultar abajo la garantía de la batería).

Las condiciones y el alcance de nuestra garantía del fabricante, proporcionada por SharkNinja Germany GmbH, Rotfeder-Ring 9, 60327 Frankfurt am Main (Alemania), se describen a continuación.

Garantías de Shark®

Un aparato electrodoméstico como una aspiradora es una inversión considerable. El nuevo aparato debe funcionar correctamente el mayor tiempo posible. La garantía que lo acompaña es un compromiso importante y refleja el grado de confianza del fabricante en la calidad de sus productos.

Todos los aparatos Shark están respaldados por una garantía gratuita contra defectos de materiales o mano de obra. Puede obtener ayuda en línea en

www.Sharkclean.eu.

¿Cómo debo registrar mi garantía ampliada Shark®?

Puede registrar su garantía en línea en un plazo de 28 días a partir de la fecha de compra. Para ahorrar tiempo, le informamos de que necesitará los siguientes datos de su máquina:

- Fecha de compra (factura, recibo o albarán)

Para registrarse en línea, visite www.Sharkclean.eu/register-guarantee. Los productos adquiridos directamente a Shark se registran automáticamente.

IMPORTANTE

- Tanto la garantía de 2 años como la prórroga de 3 años (previo registro) son válidas a partir de la fecha de compra.
- Conserve su recibo de compra. Si decide ampliar la garantía, necesitaremos el documento para comprobar que la información que nos ha suministrado es correcta. En caso de no disponer del documento de compra, la garantía podría quedar anulada.

Cuáles son los beneficios de registrar mi garantía gratuita Shark®?

Al registrarse, nos permite disponer de sus datos por si necesitamos contactar con usted. Si acepta que le enviemos comunicaciones, también puede recibir consejos para optimizar el uso de su aspiradora Shark e información sobre nuevos lanzamientos y tecnologías Shark.

Si registra su garantía en línea, recibirá inmediatamente la confirmación de que hemos recibido sus datos.

¿Cuánto duran las garantías de las máquinas nuevas Shark®?

La confianza en nuestro diseño y en nuestro control de calidad nos permite ofrecer una garantía para su nueva aspiradora Shark de hasta cinco años (2 años como garantía estándar y otros 3 años más al registrarse).

¿Qué cubre la garantía gratuita Shark®?

Reparación o sustitución de su máquina Shark (a discreción del fabricante), incluyendo todas las piezas y la mano de obra. La garantía Shark es adicional a sus derechos legales como consumidor.

¿Qué aspectos no cubre la garantía gratuita Shark®?

1. Obstrucciones: Consulte en el manual de uso cómo desatascar la aspiradora.
2. Desgaste y deterioro normales de los componentes (eje del cepillo, fusibles, correas, tubo, etc.).
3. Daño accidental y fallos debidos a uso o mantenimiento incorrecto, descuido, maniobras imprudentes o manipulación de la aspiradora que no respete lo indicado en el manual de uso Shark suministrado con la máquina.
4. Uso de la aspiradora para fines distintos de la limpieza normal del hogar.
5. Montaje de componentes o accesorios en contradicción con las instrucciones.
6. Fallos debido al uso de piezas y accesorios que no sean componentes Shark originales.
7. Instalación incorrecta (salvo que la haya efectuado Shark).
8. Reparaciones o modificaciones realizadas por personas ajenas a Shark o al servicio de asistencia autorizado.
9. La unidad de alimentación de iones de litio. Consulte la página siguiente para obtener más información sobre la garantía de la batería.

¿Qué sucede cuando vence la garantía?

Shark no diseña sus productos para que duren solo un tiempo limitado. Somos conscientes de que es posible que los clientes deseen reparar sus aspiradoras una vez que haya vencido la garantía. Puede obtener ayuda en línea en www.Sharkclean.eu.

¿Dónde puedo adquirir recambios y accesorios originales Shark®?

Los recambios y accesorios Shark están diseñados por los mismos ingenieros que desarrollan las aspiradoras Shark. Puede ver el catálogo de recambios, piezas de repuesto y accesorios originales para todos los aparatos de Shark en www.Sharkclean.eu.

Recuerde que la garantía no cubre los daños causados por el uso de recambios que no sean de Shark.

Teléfono gratuito de Atención al cliente: +34 900 839 453

GARANTÍA LIMITADA DE LA BATERÍA DE DOS (2) AÑOS

Cuando una persona adquiere un producto en Europa, está amparada por derechos legales en lo que respecta a la calidad de dicho producto. Usted puede hacer valer esos derechos ante su proveedor. No obstante, Shark® confía tanto en la calidad de sus productos que le ofrece una garantía adicional del fabricante de dos años para las baterías. Estos términos y condiciones se aplican solamente a la garantía del fabricante; sus derechos legales no se verán afectados.

Las condiciones y el alcance de nuestra garantía del fabricante, proporcionada por SharkNinja Germany GmbH, Rotfeder-Ring 9, 60327 Frankfurt am Main (Alemania), se describen a continuación.

Todas las baterías Shark® están respaldadas por una garantía gratuita que cubre defectos de materiales y mano de obra. Puede obtener ayuda en línea en www.Sharkclean.eu.

IMPORTANTE

- La garantía del fabricante cubre la batería durante dos años, a partir de la fecha de compra.
- Conserve su recibo de compra. Si necesita hacer uso de la garantía, necesitaremos el recibo para comprobar que la información que nos ha suministrado es correcta. En caso de no disponer del documento de compra, la garantía podría quedar anulada.

¿Durante cuánto tiempo cubre la garantía a las baterías Shark nuevas?

La confianza en nuestro diseño y en nuestro control de calidad nos permite garantizar la batería de su nueva aspiradora Shark® durante un total de dos años.

¿Qué cubre la garantía gratuita Shark®?

La reparación o sustitución de su batería Shark® (queda a discreción del fabricante si se debe sustituir o reparar), incluidas todas las piezas y la mano de obra. La garantía Shark® es adicional a sus derechos legales como consumidor.

¿Qué aspectos no cubre la garantía gratuita Shark®?

1. Desgaste normal de las piezas que requieren un mantenimiento o una sustitución regulares para asegurar el funcionamiento adecuado de la unidad.
2. Daños accidentales y fallos debidos a uso o mantenimiento incorrecto, descuido, maniobras imprudentes o manipulación de la batería que no respete lo indicado en las instrucciones de Shark® suministradas con el aparato.
3. Uso de la batería para cualquier propósito distinto al de alimentar la aspiradora Shark® con la que se entrega.
4. Montaje de componentes o accesorios en contradicción con las instrucciones.
5. Uso de piezas o accesorios que no sean originales de Shark®.
6. Instalación incorrecta (salvo que la haya efectuado Shark®).

¿Dónde puedo adquirir baterías Shark® originales?

Las baterías Shark® están diseñadas por los mismos ingenieros que desarrollan las aspiradoras Shark®. Encontrará una gama completa de baterías de repuesto para todos los aparatos Shark® en www.Sharkclean.eu. Recuerde que la garantía no cubre los daños causados por el uso de baterías que no sean originales Shark®. No obstante, sus derechos legales no se verán afectados.

MERCI

d'avoir choisi cet Aspirateur sans fil anti-enroulement Shark® DuoClean

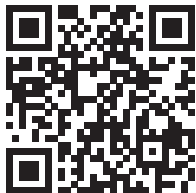

 **CONSEIL :** Vous trouverez les numéros de modèle et de série sur l'étiquette du code QR située derrière le réservoir à poussière.

ENREGISTREZ VOTRE ACHAT

 Scannez le code QR avec un appareil mobile

NOTER CES DONNÉES

Numéro de modèle : _____

Date de l'achat (garder un justificatif d'achat) : _____

Magasin d'achat : _____

CARACTÉRISTIQUES TECHNIQUES

Tension d'alimentation : 21.6V ==

VEUILLEZ LIRE ATTENTIVEMENT ET CONSERVER POUR CONSULTATION ULTÉRIEURE.

Ce manuel d'utilisation a été conçu pour vous aider à comprendre complètement le fonctionnement de votre nouvel aspirateur sans fil Shark DuoClean.





ENGLISH

Illustrations may differ from actual product. We are constantly striving to improve our products; therefore the specifications contained herein are subject to change without notice.

FLEXOLOGY and SHARK are registered trademarks of SharkNinja Operating LLC.

PRINTED IN CHINA

FRANÇAIS

Les illustrations peuvent être différentes du produit réel. Nous nous efforçons constamment d'améliorer nos produits ; par conséquent, les spécifications contenues dans ce manuel peuvent être modifiées sans préavis.

FLEXOLOGY et SHARK est une marque déposée d'Euro-Pro Europe Limited.

IMPRIMÉ EN CHINE

ESPAÑOL

Las ilustraciones podrán diferir del producto real. Nos esforzamos continuamente para mejorar nuestros productos, por lo tanto, las especificaciones incluidas en la presente guía están sujetas a cambios sin aviso previo.

FLEXOLOGY y SHARK es una marca comercial registrada de Euro-Pro Europe Limited.

IMPRESO EN CHINA

DEUTSCH

Die Abbildungen können vom tatsächlichen Produkt abweichen. Im ständigen Bemühen um die fortlaufende Verbesserung unserer Produkte behalten wir uns Änderungen der hierin enthaltenen Spezifikationen ohne Ankündigung vor.

FLEXOLOGY und SHARK sind eingetragene Marken von SharkNinja Operating LLC.

GEDRUCKT IN CHINA

DANSK

Illustrationer kan variere fra det faktiske produkt. Vi bestræber os hele tiden på at forbedre vores produkter, hvorfor specifikationerne i denne manual kan blive ændret uden varsel.

FLEXOLOGY og SHARK er et registreret varemærke tilhørende Euro-Pro Europe Limited.

TRYKT I KINA

PORTUGUÊS

As ilustrações podem diferir do produto real.

Melhoramos continuamente os nossos produtos.

Assim, as especificações aqui contidas estão sujeitas a alterações sem aviso prévio.

©2024 SharkNinja Operating LLC. FLOOR DETECT e SHARK são marcas registradas na União Europeia da

SharkNinja Operating LLC.

ITALIANO

Le illustrazioni potrebbero differire dal prodotto effettivo. Ci impegniamo costantemente al fine di migliorare i nostri prodotti; pertanto, le specifiche descritte nel presente documento possono essere soggette a modifica senza preavviso.

FLEXOLOGY e SHARK è un marchio registrato di Euro-Pro Europe Limited.

STAMPATO IN CINA

NEREDLANDS

Afbeeldingen kunnen afwijken van het daadwerkelijke product. Wij streven er constant naar om onze producten te verbeteren; daarom zijn de specificaties in dit document onderhevig aan wijzigingen zonder voorafgaande kennisgeving.

FLEXOLOGY en SHARK is een geregistreerd handelsmerk van Euro-Pro Europe Limited.

GEDRUKT IN CHINA

NORSK

Bilder kan avvike fra det faktiske produktet. Vi tilstreber kontinuerlig å forbedre produktene våre; derfor kan spesifikasjonene heri bli endret uten videre varsel.

FLEXOLOGY og SHARK er et registrert varemærke som tilhører Euro-Pro Europe Limited.

TRYKKET I KINA

SUOMI

Kuvat saattavat näyttää erilaiselta kuin varsinainen tuote. Pyrimme jatkuvasti parantamaan tuotteitamme. Siksi tässä annetut tiedot voivat muuttua milloin tahansa ilman erillistä ilmoitusta. Shark® on Euro-Pro Europe Limitedin rekisteröity tavaramerkki.

FLEXOLOGY ja SHARK on SharkNinja Operating LLC:n rekisteröity tavaramerkki.

PAINETTU KIINASSA

SVENSKA

Det som visas på bilderna kan skilja sig från den faktiska produkten. Vi strävar ständigt efter att förbättra våra produkter och därför kan specifikationerna i detta dokument ändras utan föregående meddelande.

FLEXOLOGY och SHARK är ett registrerat varumärke som tillhör Euro-Pro Europe Limited.

TRYCKT I KINA

POLSKI

Ilustracje mogą różnić się od rzeczywistego produktu. Nieustannie staramy się ulepszać nasze produkty, dlatego specyfikacje podane w tym dokumencie mogą ulec zmianie bez powiadomienia.

SHARK jest zarejestrowanym znakiem towarowym Shark Ninja Operating LLC.

© 2024 SharkNinja Operating LLC. WYDRUKOWANO W CHINACH

**SharkNinja Europe Ltd, 1st/2nd
Floor Building 3150,
Thorpe Park, Century Way,
Leeds, England,
LS15 8ZB
www.sharkclean.co.uk**

**SharkNinja Germany GmbH,
Rotfeder-Ring 9,
60327 Frankfurt am Main,
Germany
www.sharkclean.eu**

© 2024 SharkNinja Operating LLC
IZ380EU_Series_IB_MP_250113