

PHILCO ▶

MANUAL DE USUARIO Y GARANTÍA

PHLFA11C3AGN / PHLFA11C3ABN

Lavarropas

Por favor, lea este manual de instrucciones cuidadosamente y familiarícese con el producto antes de usarlo por primera vez.

Por favor, guarde estas instrucciones para futuras referencias.

Índice

ESPECIFICACIONES DEL PRODUCTO _____	4
PRECAUCIONES DE SEGURIDAD _____	5
CONSEJOS IMPORTANTES _____	7
DESCRIPCIÓN GENERAL DE LA LAVADORA _____	8
INSTALACIÓN DE LA LAVADORA _____	9
OPERACIÓN DE LA LAVADORA _____	14
MANTENIMIENTO _____	23
RESOLUCIÓN DE PROBLEMAS _____	27
APÉNDICE _____	29
FICHA TÉCNICA _____	31
GARANTÍA _____	32
ATENCIÓN AL CLIENTE _____	33

Especificaciones del producto

Parámetro/ Capacidad	Lavavropas automático carga frontal
	11 kg
Modelo	PHLFA11C3AGN / PHLFA11C3ABN
Tensión	220-240 V~/50 Hz
Potencia Nominal	1950 W
Presión del Agua	0,05-0,8 MPa
Dimensión Exterior (An.*Pr.*Al.) mm	595 x 650 x 850

■ Diagrama de Circuito

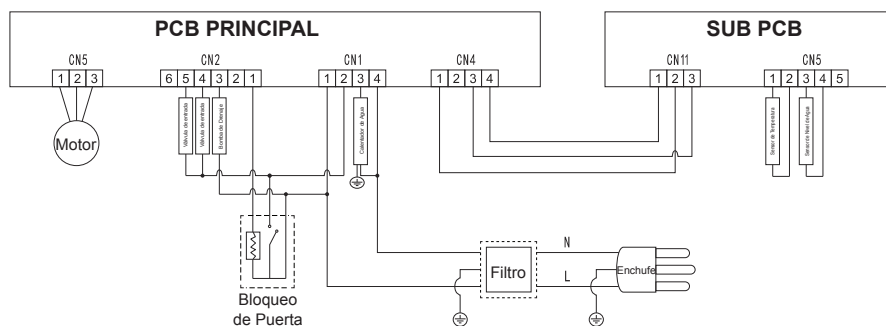

⚠ NOTA:

1. Todas las imágenes del manual se utilizan solo como esquema. Pueden ser diferentes a las de la máquina que compre.
2. Prevalecen la función real y los datos en especie.

Precauciones de seguridad

ADVERTENCIA

Para reducir el riesgo de incendios, descargas eléctricas o lesiones personales al utilizar su aparato, siga las precauciones básicas, que incluyen las siguientes

- Si el cable de alimentación está dañado, debe ser reemplazado por el fabricante, el agente de servicio o personas de cualificación similar para evitar riesgos.
- Se deben utilizar los nuevos juegos de mangueras suministrados con la lavadora y no se deben reutilizar los juegos de mangueras viejos.
- Este aparato no está diseñado para ser utilizado por personas (incluidos niños) con capacidades físicas, sensoriales o mentales reducidas, o con falta de experiencia y conocimientos, a menos que hayan recibido supervisión o instrucciones sobre el uso del aparato por parte de una persona responsable de su seguridad. Los niños deben ser supervisados para asegurarse de que no jueguen con el aparato. (Esta advertencia no es para el mercado EUROPEO)
- Este dispositivo puede ser utilizado por niños de 8 años o más y personas con capacidad física, sensorial o mental reducida, o con falta de experiencia y conocimiento, si han recibido supervisión o instrucciones sobre el uso del dispositivo de manera segura y entienden los peligros existentes. Los niños no pueden jugar con el dispositivo. La limpieza y el mantenimiento a realizar por el usuario no deben realizarlo los niños sin supervisión. (Esta advertencia es para el mercado EUROPEO)
- La alfombra no debe obstruir las aberturas de ventilación en la base de la lavadora.
- Los niños menores de 3 años deben mantenerse alejados a menos que estén bajo supervisión continua.
- Este aparato está destinado para ser usado en aplicaciones domésticas y similares, como ser:
 - áreas de cocina para el personal en tiendas, oficinas y otros entornos de trabajo;
 - casas de campo
 - por clientes en hoteles, moteles y otros entornos de tipo residencial;
 - entornos de tipo alojamiento y desayuno;
 - zonas de uso común en bloques de departamentos o lavanderías.
- Tenga cuidado de que la tensión y la frecuencia de alimentación sean idénticas a las de la lavadora.

- Para garantizar su seguridad, el enchufe del cable de alimentación debe insertarse en un tomacorriente conectado a tierra. Verifique cuidadosamente y asegúrese de que su tomacorriente sea adecuado y esté conectado a tierra de manera confiable.
- No utilice ningún tomacorriente con una corriente nominal inferior a la de la lavadora.
- No opere su lavadora si faltan piezas o hay partes rotas.
- Nunca desconecte el enchufe de energía con las manos mojadas.
- Reemplace inmediatamente el cable de alimentación desgastado y los enchufes/tomacorrientes sueltos.
- Desenchufe la lavadora antes de limpiarla o realizar cualquier reparación.
- Verifique si el agua dentro del tambor se ha drenado antes de abrir la puerta. Por favor, no abra la puerta si hay agua visible.
- La puerta de vidrio puede estar muy caliente durante el funcionamiento. Mantenga a los niños y a las mascotas lejos de la lavadora mientras esté en funcionamiento.
- Asegúrese de que el dispositivo de agua y eléctrico deben ser conectados por un técnico cualificado de acuerdo con las instrucciones del fabricante y las normas de seguridad locales.
- Antes de operar esta máquina, se deben retirar todos los empaques y pernos de transporte. De lo contrario, la lavadora podría sufrir daños graves durante el lavado de la ropa.
- Están prohibidos los disolventes inflamables, explosivos o tóxicos. No se deben utilizar gasolina ni alcohol como detergentes. Por favor, seleccione únicamente los detergentes adecuados para lavar a máquina.
- Tenga cuidado con las quemaduras mientras la lavadora drena el agua caliente de lavado.
- Nunca desenchufe su lavadora tirando del cable de alimentación. Siempre sujete firmemente el enchufe y tire directamente hacia afuera desde el tomacorriente.
- Si su antiguo aparato ya no se utiliza, le recomendamos que retire la puerta y corte el cable de alimentación.
- Los materiales de embalaje pueden ser peligrosos para los niños. Mantenga todos los materiales de embalaje (bolsas de plástico, espumas, etc.) lejos de los niños.
- No suba ni se siente sobre la cubierta superior de la máquina.
- Las mascotas y los niños pueden meterse en la máquina. Revise la máquina antes de cada uso.
- No se apoye en la puerta de la lavadora.

Consejos importantes

- La lavadora doméstica no está destinada para ser empotrada.
- Esta lavadora es sólo para uso en interiores.
- Asegúrese de que todos los bolsillos estén vacíos. Objetos afilados y rígidos, como monedas, broches, clavos, tornillos o piedras, etc., pueden causar daños graves a la lavadora.
- Recuerde desconectar el suministro de agua y energía eléctrica inmediatamente después de lavar la ropa.
- La lavadora no se debe instalar en cuartos de baño ni en habitaciones muy húmedas ni en habitaciones con gases explosivos o cáusticos.
- Antes de lavar la ropa por primera vez, la lavadora se operará en una ronda de todos los procedimientos sin la ropa dentro.
- No repare ni reemplace ninguna parte de la lavadora a menos que haya sido específicamente recomendado en las instrucciones de reparación para el usuario y usted posea los conocimientos y habilidades necesarios para hacerlo.
- Está prohibido lavar alfombras y sujetadores con aro de acero.
- Nunca rellene el agua manualmente durante el lavado.
- Una vez completado el programa, espere dos minutos para abrir la puerta.
- Al manipular la máquina, primero debe drenarse el agua acumulada. Manipule la máquina con cuidado. Nunca sostenga las partes salientes de la máquina al levantarla. La puerta de la máquina no debe usarse como manija durante el transporte.
- La lavadora con una sola válvula de entrada solo se puede conectar al suministro de agua fría. La lavadora con doble válvula de entrada se puede conectar a los suministros de agua caliente y fría.

Descripción general de la lavadora

GUARDE ESTAS INSTRUCCIONES

LA MÁQUINA ES SOLO PARA USO DOMÉSTICO

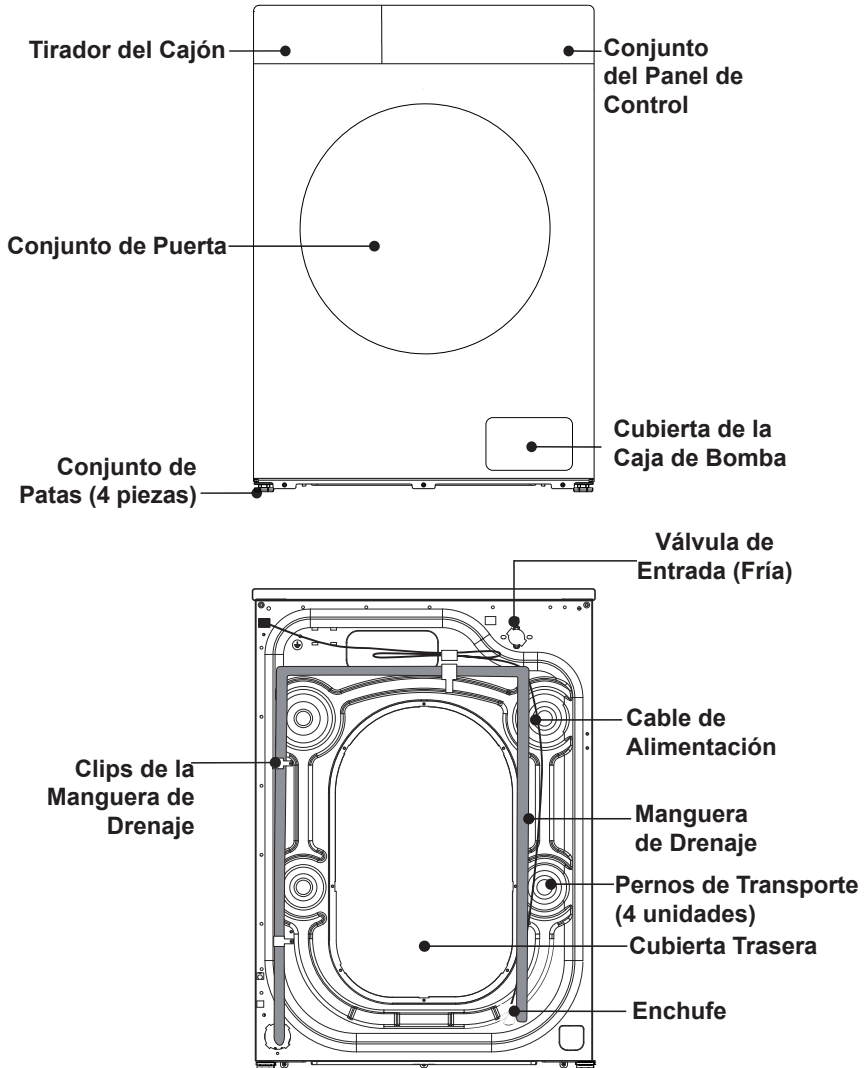

* La ilustración es un ejemplo simple del panel de control del modelo.
La ilustración es solo para referencia. Consulte el efecto real.

Instalación de la lavadora

⚠ NOTA

Se recomienda que su nueva lavadora sea instalada por un técnico calificado en electrodomésticos. Si considera que tiene las habilidades para realizar la instalación, lea cuidadosamente las instrucciones antes de proceder.





■ Herramientas necesarias

Es posible que necesite las siguientes herramientas para ayudarle en la instalación de su lavadora:

- Tijeras
- Guantes
- Pinzas
- Llave
- Destornillador Estándar

■ Desembalaje de la lavadora

Desempaque su lavadora y verifique si hay algún daño ocurrido durante el transporte. Asegúrese también de recibir todos los artículos (como se muestra a continuación) en la bolsa adjunta. Si la lavadora sufrió algún daño durante el transporte, o si falta algún artículo o está dañado, comuníquese de inmediato con el distribuidor local.

Manguera de Agua Fría (Conectar al suministro de agua fría)	Tapa de Orificio (4 unidades) (Se utiliza para tapar los orificios de los pernos de transporte)	Soporte de Apoyo para Manguera de Drenaje (se utiliza para sujetar el extremo de la manguera de drenaje)	Llave (1. Se utiliza para ajustar la parte inferior de la máquina. 2. Retire el perno de transporte en la parte posterior de la máquina).
			

■ Seleccione la ubicación

Antes de instalar la lavadora, se debe seleccionar una ubicación con las siguientes características:

- Superficie rígida, seca y nivelada (si no está nivelada, nivélela tomando como referencia la siguiente figura "Pata Ajustable").
- Evitar la luz solar directa.
- Ventilación suficiente.
- La temperatura ambiente debe estar entre 0-40°C.
- La humedad ambiente deberá ser inferior al 95% (cuando la temperatura sea de 25°C).
- Mantenga alejada de las fuentes de calor, como el carbón o el gas. Asegúrese de que la lavadora no esté sobre el cable de alimentación. No instale la lavadora sobre alfombras.

■ Retire los pernos de transporte

Antes de usar esta lavadora, los pernos de transporte deben retirarse de la parte trasera de esta máquina. Por favor, siga los siguientes pasos para quitar los pernos:

⚠ Conserve los pernos de transporte adecuadamente para su uso posterior.

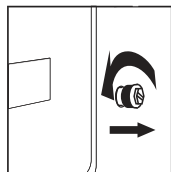

1. Afloje los cuatro pernos de transporte con una llave.

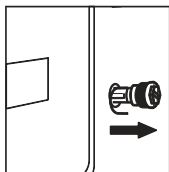

2. Tome cada cabeza de perno y pásela por la parte ancha del orificio. Repita para cada perno.

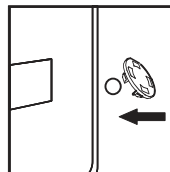

3. Llene los agujeros con las tapas de plástico suministradas.

■ Nivele la lavadora

Instale o coloque la lavadora a una temperatura ambiente no inferior a 0°C, pero no al aire libre, ya que puede dañar el controlador de programación.

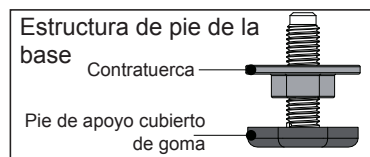

Estructura de pie de la base

Contratuercas

Pie de apoyo cubierto de goma

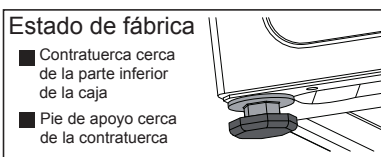

Estado de fábrica

- Contratuercas cerca de la parte inferior de la caja
- Pie de apoyo cerca de la contratuercas

⚠ **Nota:** Para facilitar la instalación, es posible que el estado de fábrica del pie no esté todo bloqueado; asegúrese de bloquear los cuatro pies antes de ajustar el nivel.

1. Al colocar la máquina, verifique si el pie inferior está en el estado de fábrica. De lo contrario, restáurelo al estado de fábrica: la contratuercas debe estar firmemente ajustada en la parte inferior de la caja y el pie de apoyo debe estar firmemente sujeto en la contratuercas.



2. Después de colocar la máquina, presione con ambas manos la esquina opuesta de la placa superior de la lavadora y sacúdala verticalmente hacia abajo para verificar si el pie de apoyo está cerca del suelo y si la máquina se tambalea.

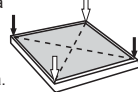

3. Para asegurar que la máquina esté correctamente colocada, afloje la contratuercas siguiendo la dirección mostrada en el diagrama con la llave adjunta, a la altura adecuada hasta que el pie de apoyo esté cerca del suelo y la máquina no se tambalee.

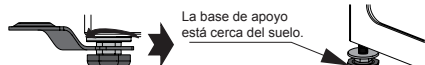

4. Finalmente, use la llave para girar la contratuercas hasta el fondo de la caja para bloquearla (también puede fijar ligeramente el pie de soporte con la mano para evitar que se mueva nuevamente).

Asegúrese de que los pies de apoyo no se muevan nuevamente.



PRECAUCIÓN

1. La máquina debe estar perfectamente nivelada y estabilizada cuando los cuatro pies de apoyo estén en contacto con el suelo. Baje los pies lo máximo posible, asegurándose de que la máquina esté nivelada.
2. Un ajuste incorrecto del nivel puede provocar ruidos fuertes, vibración, desplazamiento de la máquina y otros fenómenos anormales.
3. El respiradero está diseñado en la parte inferior de la máquina (para evitar bloqueos). Instale la lavadora sobre un suelo sólido, liso y antideslizante. No coloque la lavadora sobre mantas suaves, pisos de madera, escritorios o soportes, para evitar posibles lesiones innecesarias.

La manguera de agua proporcionada puede variar según el modelo. Siga las instrucciones correspondientes a la manguera de agua proporcionada.

■ Conecte la manguera de entrada de agua.

Conexión a un grifo de agua roscado.

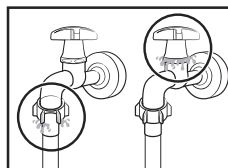
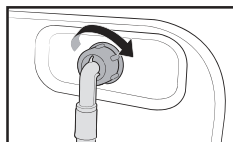
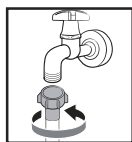

1. Conecte la manguera de agua al grifo y luego gire el conector en el sentido de las agujas del reloj como se muestra.
2. Conecte el otro extremo de la manguera de agua a la válvula de entrada situada en la parte trasera de la lavadora. Gire la manguera en el sentido de las agujas del reloj para apretarla.
3. Gire la lavadora y verifique si hay fugas alrededor de las áreas de conexión. Si hay fugas de agua, repita los pasos anteriores.

Conexión a un grifo de agua no roscado.

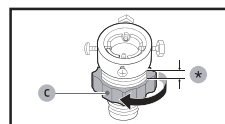
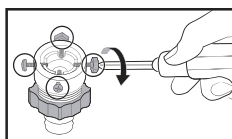
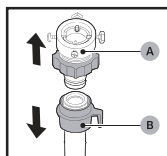

1. Retire el adaptador (A) de la manguera de agua (B).
2. Utilice un tornillador Phillips para aflojar los cuatro tornillos del adaptador.
3. Inserte el adaptador y gire la parte (C) en la dirección de la flecha para aflojarlo 5 mm (*).

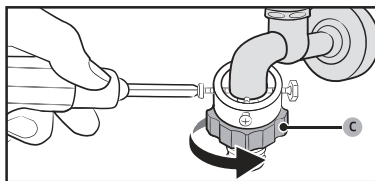

4. ~~Conecte~~ el adaptador en el grifo de agua y luego apriete los tornillos mientras sostiene el adaptador.
5. Gire la **parte (C)** en la dirección de la flecha para apretarlo.

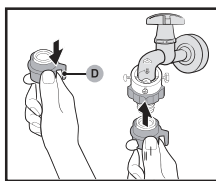

6. Mientras tira hacia abajo la **parte (D)** de la manguera de agua, conecte la manguera al adaptador. Luego, suelte la **parte (D)**. La manguera encaja en el adaptador con un sonido de clic.
7. ~~Para~~ **Para** verificar la conexión de la manguera de agua, consulte los pasos 2 y 3 en la sección "Conexión a un grifo de agua roscado".

⚠ NOTA

- Si hay alguna fuga en la manguera después de la conexión, repita los pasos para conectar la manguera de entrada.
- No doble la manguera.
- Verifique cuidadosamente la conexión de la manguera de entrada antes de utilizar la lavadora cada vez.

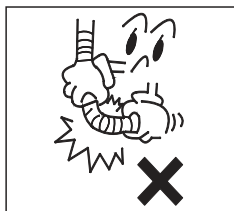

■ Conecte la manguera de drenaje

- La manguera de drenaje debe colocarse a una altura de 65 a 100 cm sobre el piso, de lo contrario, puede provocar un drenaje deficiente.
- Puede usar el soporte para manguera de drenaje provisto para pasar la manguera de drenaje por la pared, el tubo vertical o el lavadero.
- Asegúrese de que todas las conexiones de las mangueras estén bien apretadas.

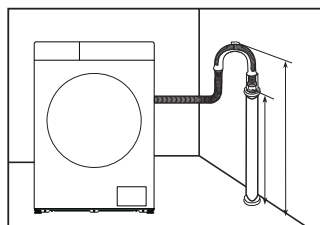
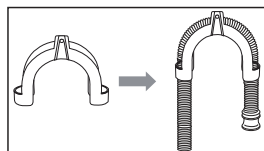

⚠ NOTA

- El extremo de la manguera de drenaje no debe sumergirse en agua para que la lavadora funcione correctamente.

■ Conecte la corriente eléctrica.

● Como la corriente máxima a través de la unidad es de 10 A cuando se utiliza su función de calefacción, asegúrese de que el sistema de suministro eléctrico de su hogar (corriente, tensión de alimentación y cableado) pueda cumplir con los requisitos de carga normales de los electrodomésticos.

● Conecte la unidad a un tomacorriente que esté instalado correctamente y debidamente conectado a tierra.

● Asegúrese de que la tensión de alimentación en su placa sea la misma que la tensión nominal de la máquina.

● El enchufe de alimentación debe coincidir con el tomacorriente.

● No utilice enchufes ni tomacorrientes multiusos como cables de extensión.

● No conecte ni desconecte el enchufe con las manos mojadas.

● Al desenchufar el enchufe, sujete firmemente el enchufe y luego extráigalo. No tire del cable de alimentación bruscamente.

● Si el cable de alimentación está dañado o muestra signos de rotura, debe seleccionarse o adquirirse un cable especial al fabricante o centro de servicio para reemplazo.

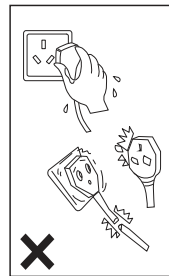

ADVERTENCIA

1. Esta máquina debe estar correctamente conectada a tierra. Si ocurre algún cortocircuito, la conexión a tierra puede reducir el peligro de descarga eléctrica.

2. La lavadora debe operar en un circuito separado de otros electrodomésticos. De lo contrario, el protector de energía podría saltar o el fusible podría fundirse.



Operación de la lavadora

⚠ NOTA

Asegúrese de que su máquina esté instalada correctamente antes de usarla.

Antes de lavar la ropa por primera vez, debe ejecutar un ciclo completo sin ropa.

Para hacer esto:

1. Conecte la fuente de alimentación y el agua.
2. Ponga un poco de detergente (aproximadamente 10 g) en el cajón y ciérrelo.
3. Presione el botón  **Encendido/ Apagado**.
4. Gire la perilla al programa "☐ Algodón".
5. Presione el botón  **Inicio / Pausa**.

Esto eliminará cualquier resto de agua de la prueba del fabricante que quede en la máquina.

■ Clasificar la ropa.

Lea atentamente esta recomendación para evitar problemas con la lavadora y daños en la ropa.

1. No sobrecargue la lavadora con ropa que exceda la capacidad nominal.
2. Clasifique la ropa por color y por las instrucciones de la etiqueta de cuidado. La mayoría de las prendas tienen una etiqueta de cuidado textil en el cuello o en la costura lateral.
3. Asegúrese de que todos los bolsillos estén vacíos. Los objetos extraños (por ejemplo, clavos, monedas, clips, etc.) pueden causar daños a las prendas y a los componentes de la máquina.
4. Cierre todas las cremalleras y abroche los ganchos antes de lavar.
5. Para lavar la ropa, deben clasificarse por color. La ropa oscura no debe lavarse con ropa clara, especialmente.
6. Las áreas muy sucias o con manchas deben tratarse previamente con detergente líquido o quitamanchas.
7. Dele la vuelta a las prendas que se forman bolitas con facilidad y que tienen una superficie de lana antes de colocarlas en la lavadora.

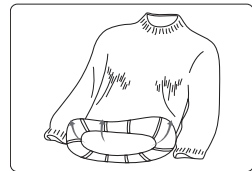
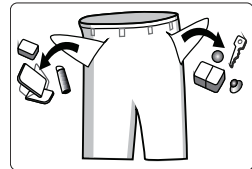

⚠ NOTA: Asegúrese de que no quede ninguna prenda atrapada entre la puerta y el sello.

■ Poner detergente.

- Saque el cajón del detergente.
- Agregue detergente para prelavado en el compartimento I.
- Se utiliza únicamente para programas de prelavado. (opción 1: detergente sólido; opción 2: detergente líquido).

- Agregue detergente para el lavado principal en el compartimento II. (opción 1: detergente sólido; opción 2: detergente líquido).
- Agregue suavizante de telas en el compartimento .
- Elija el tipo de detergente adecuado para las diferentes temperaturas de lavado para obtener el mejor efecto de lavado con un menor consumo de agua y energía.
- La cantidad de detergente/suavizante utilizada debe agregarse solo una vez por uso. Consulte las instrucciones del fabricante para la dosis de detergente/suavizante.
- Un exceso de detergente producirá mucha espuma, que se desbordará fácilmente y afectará su disolución, lo que provocará dificultades de enjuague.

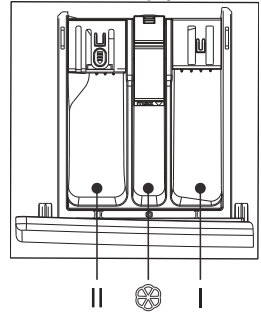

⚠ NOTA

1. Al usar por primera vez detergente líquido y la función de liberación automática, utilice el programa “Súper Rápido” para lavar el tubo y el tambor.
2. Es normal que un poco de detergente líquido fluya hacia la caja de drenaje al sacar la caja de detergente líquido. Evite retirar la caja con frecuencia para reducir el costo del detergente líquido.
3. Consulte el manual para la cantidad de suavizante. Sobrecargar el suavizante podría dañar la fibra artificial.
4. El nivel del líquido no debe superar el MÁXIMO de la caja del distribuidor.
5. Por favor, diluya primero el suavizante espeso o el blanqueador y luego viértalo en la caja del distribuidor.

■ Pasos para lavar

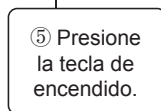
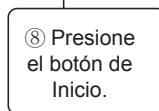
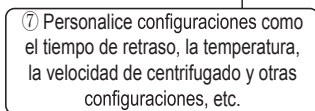
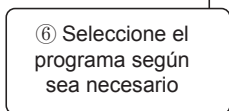
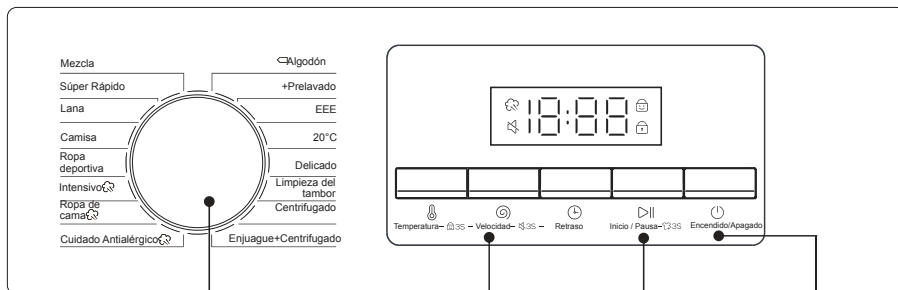
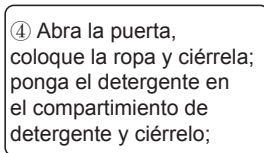
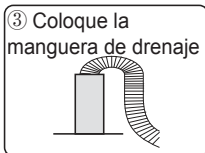
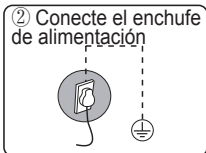
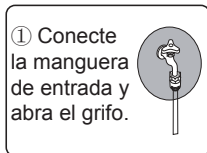

- Presione **Encendido/Apagado** de Potencia para activar la lavadora.
- Gire el Selector de Ciclos para elegir un ciclo.
- Ajuste la configuración del ciclo (Temperatura y Velocidad, etc.) según sea necesario.
- Configure el Retraso de Tiempo si desea que el ciclo de lavado termine a la hora deseada.
- Presione **Inicio / Pausa**

Para cambiar el ciclo durante el funcionamiento

- Presione **Inicio / Pausa** para detener el funcionamiento.
- Seleccione un ciclo diferente.
- Presione **Inicio / Pausa** de nuevo para iniciar el nuevo ciclo.

■ Panel de control

* La siguiente ilustración es un ejemplo simple del panel de control del modelo. La ilustración es solo para referencia. Consulte el efecto real.

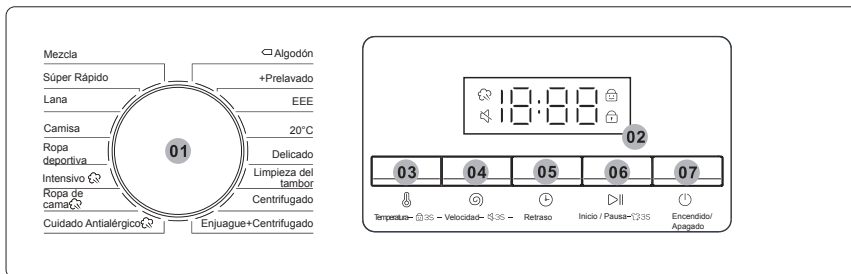

01	Selector de Ciclo	Gire el dial para elegir un ciclo.
02	Visualización	La pantalla muestra información del ciclo actual y el tiempo restante estimado, o un código de información cuando ocurre un problema.
03	Temperatura	Presione para cambiar la temperatura del agua para el ciclo actual. El rango de temperatura disponible depende del ciclo. La temperatura seleccionada se mostrará en la pantalla.
04	Velocidad	Presione para ajustar la velocidad de centrifugado del ciclo actual. La velocidad de centrifugado disponible varía según el ciclo. La velocidad de centrifugado seleccionada se mostrará en la pantalla.
05	Retraso	Presione Retraso repetidamente para ver las opciones disponibles (de 3 a 24 horas en incrementos de una hora).
06	Inicio / Pausa	Presione para iniciar o pausar la operación. Presione el botón una vez para iniciar un ciclo. Para pausar la operación, presione el botón nuevamente. Puede modificar la configuración y las opciones del ciclo. Para reanudar la operación pausada, presione el botón nuevamente.
07	Encendido/Apagado	Presione para encender/apagar la lavadora. Si enciende la lavadora y no la usa durante 10 minutos, se apagará automáticamente.

Retraso

Puede programar la lavadora para que termine el lavado automáticamente en un momento posterior, eligiendo un retraso de entre 3 y 24 horas (en incrementos de una hora). La hora mostrada indica cuándo finalizará el lavado.

1. Seleccione un ciclo. Luego cambie la configuración del ciclo si es necesario.
2. Presione **Retraso** repetidamente hasta que se establezca la hora de finalización deseada.
3. Presione ▷|| **Inicio / Pausa**.

El indicador correspondiente se enciende con el reloj en marcha.

4. Para cancelar el **Retraso**, reinicie la lavadora presionando ☹ **Encendido/ Apagado**.

Caso de la vida real

Quiere terminar un ciclo de dos horas 3 horas después. Para ello, añada la opción de Retraso al ciclo actual con la configuración de 3 horas y presiona ▷|| **Inicio / Pausa** a las 14:00 horas. Entonces, ¿qué sucede? La lavadora comienza a funcionar a las 15:00 horas y termina a las 17:00 horas.

Ícono de Lavado a Vapor

Si este ícono está siempre encendido, significa que la función Lavado a Vapor está activada.

Debido a la configuración diferente de los modelos, algunos no cuentan con esta función, consulte el modelo real.

Bloqueo Infantil

Para prevenir accidentes por parte de niños, el Bloqueo para Niños bloquea todos los botones excepto ☹ **Encendido/Apagado**.

- Para activar o desactivar la función de Bloqueo para Niños, mantenga presionados **Temperatura** y **Velocidad** simultáneamente durante 3 segundos.

Cuando el Bloqueo para Niños está activado, el indicador  se ilumina.

Apagado de Alarma

Puede activar o desactivar el sonido del selector de ciclos y de todos los botones.

- Para activar o desactivar el sonido, mantenga presionado **Velocidad** y **Retraso** simultáneamente durante 3 segundos. Cuando el sonido está apagado, el  indicador se enciende.

Bloqueo de Puerta

Cuando la puerta no está cerrada o bloqueada correctamente, el ícono no se ilumina; bloquee la puerta correctamente y el ícono se ilumina constantemente.

Recarga

Mantenga pulsado el botón ▷|| **Inicio / Pausa** durante 3 segundos. Después de desbloquear, puede comenzar la función de agregar ropa a mitad del ciclo.

■ Programa

Mezcla: Para cargas mixtas compuestas por algodón y sintéticos.

Súper Rápido: Para prendas ligeramente sucias de menos de 2,0 kg que se desean lavar rápidamente.

Lana: El ciclo de lana ofrece un suave balanceo y remojo para proteger las fibras de lana de la contracción y la deformación.

Se recomienda el uso de un detergente neutro.

Camisa: Puede seleccionar este procedimiento para lavar camisas de algodón, lino, fibras sintéticas o tejidos combinados.

Ropa de deporte: Este procedimiento es adecuado para la limpieza de ropa deportiva.

Intensivo: Para artículos muy sucios. El tiempo de operación es más prolongado que en otros ciclos.

Ropa de cama: Este procedimiento es adecuado para lavar prendas más pesadas, como vaqueros y ropa de cama.

Cuidado Antialérgico: Cuenta con un lavado a alta temperatura y enjuagues adicionales para ayudar a eliminar eficazmente el detergente restante.

◁**Algodón:** Para algodones, sábanas, mantelería, ropa interior, toallas o camisas. El tiempo de lavado y la cantidad de enjuagues se ajustan automáticamente según la carga.

+ **Prelavado:** Añade un proceso de prelavado antes de iniciar el ciclo de Algodón.

EEE: Programa ecológico; este programa es indicado para lavar prendas de algodón, obteniendo la mayor eficiencia del equipo.

20°C: Nuevos procedimientos especiales estándares europeos, utilizados para lavar algunas prendas delicadas. Se puede seleccionar una temperatura de 20 °C para ropa protectora.

Delicado: Para telas delicadas como telas transparentes, sujetadores, lencería (seda) y otras que solo se deben lavar a mano. Para un mejor rendimiento, use detergente líquido.

Limpieza del Tambor: Limpia el tambor eliminando la suciedad y las bacterias. Asegúrese de que el tambor esté vacío.

No utilice agentes de limpieza para limpiar el tambor.

Centrifugado: Cuenta con un proceso adicional de centrifugado para eliminar efectivamente la humedad de la ropa.

Enjuague + Centrifugado: Incluye un proceso de enjuague adicional después de aplicar suavizante de telas.

■ Tabla de Procedimientos de Lavado

- La eficiencia y el rendimiento del lavado están determinados por la calidad del detergente utilizado. Utilice únicamente detergentes aprobados para lavado a máquina.

- Si es necesario, use un detergente específico, por ejemplo, para telas sintéticas y de lana.

Tenga siempre en cuenta las recomendaciones del fabricante del detergente.

- No utilice agentes de limpieza en seco como el tricloroetileno y productos similares. Elija el mejor detergente.

Programa	Carga Máxima (kg)		Tipo de detergente		
	8	11	Universal	Especial	Suavizante
Mezcla	4	5	L/P	-	○
Súper Rápido	2	2	L/P	-	○
Lana	2	2	-	L/P	-
Camisa	3	4	L/P	L	○
Ropa deportiva	3	4	L/P	-	○
Intensivo ☁	8	11	L/P	-	○
Ropa de cama ☁	6	8	L/P	L/P	○
Cuidado Antialérgico ☁	4	5	L/P	L/P	○
◻ Algodón	8	11	L/P	-	○
+ Prelavado	6	8	L/P	-	○
EEE	8	11	L/P	-	○
20°C	4	5	L/P	-	○
Delicado	4	5	L/P	L/P	-
Limpieza del Tambor	0	0	-	-	-
Centrifugado	8	11	-	-	-
Enjuague + Centrifugado	8	11	-	-	○

L = detergente en gel/líquido P = detergente en polvo ○=opcional -=no

Si se utiliza detergente líquido, no se recomienda activar el retardo de tiempo.

Recomendamos utilizar: Detergente para lavandería de 20°C a 95°C; Detergente para lana de 20°C a 40°C;

*Elija una temperatura de lavado de 95°C solo para necesidades higiénicas especiales.

■ Introducción de Otras Funciones

Desbloqueo de puerta de emergencia (no aplicable en algunos modelos)

■ Si desea sacar la ropa durante un corte de energía prolongado, asegúrese de que el nivel de agua en el tambor esté por debajo del nivel seguro, la temperatura sea inferior a 40°C y que el tambor interno no gire, luego desconecte la manguera de drenaje y bájela, vuelva a colocar la manguera después de que el agua se haya vaciado;

- Abra la tapa de la bomba de drenaje en la parte inferior derecha del frente, baje ligeramente la varilla, cuando escuche un sonido suave, abra la puerta y saque o introduzca la ropa;
- Cubierta de la bomba de drenaje reemplazada;
- Este método sólo se puede utilizar en caso de emergencia.



Dispensación Automática (no aplicable en algunos modelos).

- Esta máquina puede dispensar automáticamente el detergente para ropa. Cuando desee usar detergente en polvo por sí mismo, por favor apague el botón de combinación para detener esta función;
- Al encender la máquina, si la luz indicadora muestra lleno, significa que el detergente es suficiente; cuando termina el lavado, si solo queda una barra de la luz y muestra "□□□□" para el tiempo de servicio, significa que el detergente se está agotando, entonces debe agregar más detergente.
- Antes del lavado, puede poner el detergente en el compartimento de detergente; luego la máquina distribuirá el detergente automáticamente según el peso de la ropa durante el proceso de lavado.
- Consulte la tabla de procesos para obtener más información sobre el estado por defecto de esta función.

Función de Reanudación

- Esta máquina tiene la función de reanudación en caso de pérdida de energía. Si ocurre un corte de energía o un enchufe suelto durante el funcionamiento de la máquina, esta puede recordar el estado de trabajo y reanudar el trabajo al restablecerse la energía.

Función de Memoria (no aplicable en algunos modelos)

- Esta máquina puede recordar automáticamente el último proceso de trabajo. Cuando vuelve a encender la máquina, esta recuerda el proceso de lavado y las configuraciones que realizó la última vez (esto significa que todo el proceso de trabajo del último lavado se seleccionará de manera predeterminada al iniciar la máquina).

Detección del Peso de la Ropa

■ Al inicio del lavado, la máquina calculará el peso de la ropa y dispensará el detergente automáticamente (con la condición de que haya suficiente detergente en el compartimento), luego decidirá la cantidad de agua correspondiente para lograr el objetivo de ahorrar agua.

Protección Contra Desequilibrio

■ Cuando la máquina esté lista para centrifugar, la lavadora puede tardar un poco en equilibrar la ropa debido a un gran desequilibrio.

■ Si la ropa sigue desequilibrada en el tambor después de eso, la velocidad de centrifugado puede reducirse para evitar vibraciones excesivas.

■ Si hay muy poca ropa en el tambor, es posible que la máquina no centrifugue debido a la protección contra desequilibrio; en ese caso, debería agregar más ropa a la máquina para poder centrifugar.

Rociado (no aplicable en algunos modelos)

■ Esta máquina utiliza tecnología de dispensación automática de detergente; el agua fluirá desde el compartimento de detergente para distribuirlo en el tambor interior. También rociará agua sobre el vidrio de la ventana de observación, mejorando la limpieza de la espuma y las manchas tanto en la ropa como en la ventana. Esto hará el proceso de lavado más limpio y crea un entorno de lavado limpio, eficiente y que ahorra agua.

Lámpara de tambor (no aplicable en algunos modelos)

■ Al inicio del programa, al final del programa y durante la pausa del estado de lavado, se encenderá la lámpara del tambor de la lavadora. Podrá observar la situación de la ropa en la lavadora y disfrutar de la experiencia de un lavado inteligente.

Nota: Debido a la actualización del modelo del producto, la configuración de funciones puede diferir de esta descripción. ¡Tome las funciones del modelo real como estándar!

Mantenimiento

Un mantenimiento adecuado de la lavadora puede prolongar su vida útil.

ADVERTENCIA

Antes de comenzar el mantenimiento, asegúrese de desconectar el enchufe de alimentación o cortar la corriente y cerrar el grifo.

■ Limpiar el tambor interno

Los óxidos que dejan los artículos metálicos dentro del tambor deben eliminarse de inmediato con detergentes sin cloro. Nunca utilice lana de acero.

■ Limpiar la superficie

1. Si se produce un desbordamiento de agua, use un paño seco para limpiarlo inmediatamente.

No se permite que ningún objeto afilado golpee la lavadora.

2. La superficie se puede limpiar con detergentes neutros diluidos y no abrasivos cuando sea necesario.

■ Limpiar la bomba de drenaje

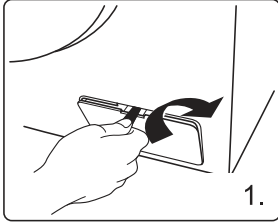

Abra la cubierta del filtro con herramientas como monedas siguiendo la dirección del gráfico;

Desenrosque el filtro y preste atención al agua que queda, retirando cualquier material extraño del filtro de la bomba de drenaje;

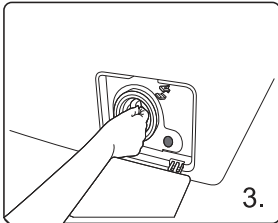
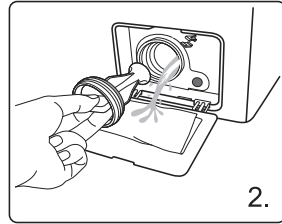

Reinstale el filtro.

■ Limpiar el filtro de la válvula de entrada

El filtro de entrada debe limpiarse si al abrir el grifo no hay agua o la cantidad es insuficiente.

1. Reducir la presión del agua:

- Cierre el grifo.
- Seleccione cualquier ciclo excepto el ciclo de "Centrifugado".
- Presione el botón "Inicio/Pausa" y permita que el ciclo continúe durante aproximadamente 40 segundos.
- Desconecte el enchufe de alimentación.

2. Retire la manguera de entrada del grifo.

3. Utilice agua para lavar el filtro.

4. Vuelva a conectar la manguera de entrada.

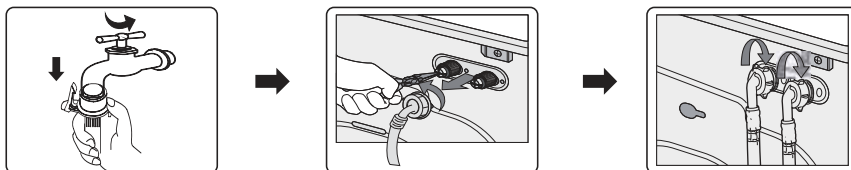

■ Limpiar el cajón de detergente

La estructura del compartimento de detergente varía según el modelo de la máquina; para limpiar el compartimento del detergente, siga los pasos y métodos que se muestran en la figura a continuación:

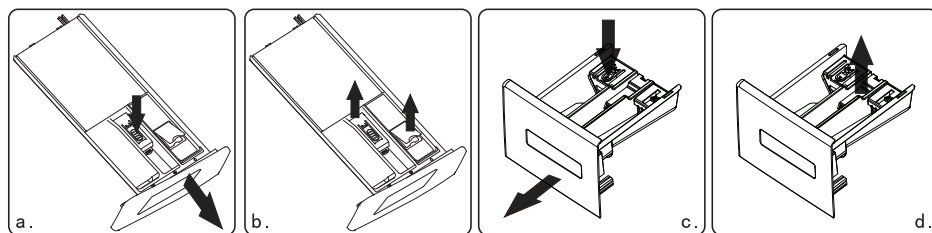

Dispensador automático

Dispensador común

■ Si hay residuos de detergente o suavizante en el compartimento:

- ◆ Como se muestra en la figura a(c), tire de la caja y presione hacia abajo la varilla de límite; saque todo el cajón;

- ◆ Como se muestra en la figura b(d), abra la caja (levántela lentamente) y saque la placa del sifón (levántela);

- ◆ Use agua de grifo o un cepillo para lavar el compartimento del detergente y el tubo del sifón;

- ◆ Restablezca la tapa del compartimento y el tubo del sifón, y deslice el cajón hacia adentro.

■ Un poco de detergente fluirá hacia el depósito de agua al extraer el compartimento, esto es normal.

Trate de no abrir y cerrar repetidamente el compartimento para evitar pérdidas de detergente.

■ Preste atención al derrame de detergente que puede causar molestias al ajustar la máquina (por ejemplo, al inclinar y mover, etc.) (saque el compartimento antes de ajustar).

■ Recuperación tras congelación

La lavadora puede congelarse cuando la temperatura cae por debajo de 0°C.

1. Apague la lavadora y desconecte el cable de alimentación.
2. Vierta agua tibia sobre el grifo de agua para aflojar la manguera de agua.
3. Desconecte la manguera de agua y sumérla en agua tibia.
4. Vierta agua tibia en el tambor y déjelo reposar durante unos 10 minutos.
5. Reconecte la manguera de agua al grifo.

NOTA

1. Cuando la lavadora sea reutilizada, asegúrese de que la temperatura ambiente esté por encima de 0°C.
2. Si su lavadora está en una habitación donde puede congelarse fácilmente, drene completamente el agua restante de la manguera de drenaje y la manguera de entrada.
3. Comuníquese con un técnico si su lavadora está congelada.

Resolución de problemas

PROBLEMAS

SOLUCIONES

Queda un poco de agua en la máquina.



Esto es normal y es el resultado de las pruebas de agua realizadas en la fábrica.

La lavadora no arranca



Verifique si el enchufe de alimentación está bien insertado.
Verifique si el grifo está abierto.
Verifique si el botón "Encendido" está presionado.
Verifique si el botón "Inicio / Pausa" está presionado.
Verifique si la función de retraso está activada.

Evacuación de agua



Verifique y ajuste la manguera de entrada.
Limpie la manguera de drenaje y solicite a un técnico especializado que la repare cuando sea necesario.

Ruido anormal y vibración considerable



Verifique si los pernos de transporte han sido retirados.
Verifique si las patas ajustables están niveladas.
Verifique si la lavadora está instalada en un piso sólido y nivelado.
Verifique si hay broches para el cabello o artículos metálicos en el interior.

La eficiencia del lavado no es satisfactoria



Seleccione un procedimiento adecuado.
Agregue la cantidad correcta de detergente según las instrucciones del paquete de detergente.

La máquina no responde después de presionar los botones.



Verifique si la función de "Bloqueo para niños" está activada.
Presione primero el botón "Inicio / Pausa" y luego los otros botones.

El tiempo real de ejecución de los procedimientos no corresponde al tiempo mostrado.



Verifique si la ropa en el tambor está lo suficientemente dispersa.
Verifique si el agua está drenando correctamente o entrando bien.

La lavadora se llena mientras está drenando



Verifique si la altura máxima de la manguera de drenaje es inferior a 65 cm.
Verifique si la manguera de drenaje está sumergida.

























VISUALIZACIÓN	SIGNIFICA	SOLUCIONES
E1	La lavadora se llena con el paso del tiempo.	Verifique si el grifo está abierto. Verifique si la presión del agua es demasiado baja. Compruebe si la manguera de entrada está bloqueada.
E2	Drenaje de agua con el paso del tiempo	Verifique si la bomba de drenaje está bloqueada. Contacte a un técnico si es necesario.
E3	El bloqueo de la puerta está averiado	Cierre bien la puerta nuevamente. Verifique si la ropa está atrapada entre la puerta y el sello. Contacte a un técnico si es necesario.
E4	El agua se ha desbordado	Se añade el agua automáticamente hasta que el nivel del agua sea adecuado para el procedimiento de lavado. Contacte a un técnico si es necesario.
E5	El motor eléctrico está averiado	Por favor, contacte a un técnico.
E6	El calentador no funciona	Por favor, contacte a un técnico.
E7	Hay una falla en el sensor de temperatura	Por favor, contacte a un técnico.
E8	Incompatibilidad de software/hardware en la placa base y placa inversora de frecuencia	Por favor, contacte a un técnico.
E9	Fallas de comunicación	Por favor, contacte a un técnico.
E10	Fallas del inversor	Por favor, contacte a un técnico.
EP	El procedimiento en ejecución no corresponde al ciclo que indica el mando.	Gire el selector de ciclo al ciclo correspondiente al procedimiento que está en marcha.

Nota:

Consulte el modelo realmente adquirido para la visualización de fallas aquí. Los diferentes modelos tienen distintas visualizaciones de fallas.

Apéndice

■ Etiqueta de Cuidado del Tejido

	Material resistente		Se puede planchar a un máximo de 100°C.
	Tejido delicado		No planchar
	La prenda se puede lavar a 90°C.		Se puede limpiar en seco con cualquier disolvente.
	La prenda se puede lavar a 60°C.		Limpieza en seco con perclorato, combustible para encendedor, alcohol puro o R113 únicamente.
	La prenda se puede lavar a 40°C.		Lavado en seco con combustible de aviación, alcohol puro o R113 únicamente.
	La prenda se puede lavar a 30°C		No limpiar en seco
	El artículo se puede lavar a mano		Secar en plano
	Solo lavado en seco		Se puede colgar para secar.
	Se puede blanquear en agua fría.		Secar en percha
	No usar blanqueador		Secar en secadora a temperatura normal.
	Se puede planchar a un máximo de 200°C.		Secar en secadora a temperatura reducida.
	Se puede planchar a un máximo de 150°C.		No secar en secadora.

■ Advertencias Eléctricas

Para evitar incendios, descargas eléctricas y otros accidentes, por favor recuerde las siguientes advertencias:

- Sólo se puede utilizar la tensión indicada en la etiqueta de energía. Si no está seguro de la tensión en su hogar, comuníquese con la compañía eléctrica local.

- Cuando utilice la función de calentamiento, la corriente máxima a través de la lavadora alcanzará los 10 A. Por lo tanto, asegúrese de que las unidades de suministro de energía (corriente, tensión y cable) puedan cumplir con los requisitos de carga normales de la máquina.

- Proteja adecuadamente el cable de alimentación. El cable de alimentación debe estar bien fijado para no hacer tropezar a personas u objetos y evitar daños. Se debe prestar especial atención a la ubicación del enchufe.

- No sobrecargue el tomacorriente de pared ni extienda el cable.

La sobrecarga del cableado puede provocar incendios o descargas eléctricas. No desconecte el enchufe con las manos mojadas.

- Para garantizar su seguridad, los enchufes deben insertarse en un tomacorriente con conexión a tierra.

Verifique cuidadosamente y asegúrese de que su tomacorriente esté conectado a tierra de manera adecuada y confiable.

■ Cuidando el medio ambiente

- La lavadora está fabricada con materiales reciclables. Si decide desechar esta lavadora, observe las normativas locales de eliminación de residuos. Corte el cable de alimentación para que la lavadora no pueda conectarse a la corriente. Retire la puerta para que no haya riesgo de que animales pequeños y niños queden atrapados dentro de la lavadora.
- No exceda las cantidades recomendadas de detergente en las instrucciones del fabricante.
- Use productos quitamanchas y blanqueadores antes del ciclo de lavado solo cuando sea estrictamente necesario.
- Ahorre agua y electricidad lavando únicamente cargas completas (la cantidad exacta depende del programa utilizado).
- Eliminación Correcta de este Producto:



Esta marca indica que este producto no debe desecharse junto con otros residuos domésticos en toda la UE. Para prevenir posibles daños al medio ambiente o a la salud humana debido a la eliminación incontrolada de residuos, recíclelo de forma responsable para promover la reutilización sostenible de los recursos materiales. Para devolver su dispositivo usado, utilice los sistemas de devolución y recogida o póngase en contacto con el minorista donde compró el producto. Ellos pueden llevar este producto para un reciclaje seguro para el medio ambiente.

⚠NOTA:

1. La calificación de eficiencia energética se probó según el procedimiento “EEE”.
2. Con el fin de mejorar el rendimiento de toda la lavadora, la apariencia y las especificaciones pueden cambiarse sin previo aviso.

Ficha técnica

Marca	PHILCO
Modelo	PHLF114BI / PHLF114NI PHLF114PI / PHLF114XI / PHLF114GI
País de Origen	CHINA
Clase de eficiencia energética (*)	A+
Consumo de energía [kWh/Ciclo] (**)	0,62
Consumo de agua (Litros/ciclo)	60
Capacidad del lavarropas (kg)	11,0
Clase de eficacia de centrifugado (***)	A
Agua restante tras centrifugado (% en	43 %
Velocidad máxima de centrifugado (r.p.m.)	1400
Duración de ciclo de lavado de algodón (minutos)	245
Consumo anual de energía estimado de 200 ciclos de lavado de algodón "normal de lavado de algodón" (kWh)	124
Consumo anual de agua estimado de 200 ciclos de lavado de algodón "normal de lavado de algodón" (Litros)	12000
Índice de eficacia de lavado	1,148
Identificación del programa de ensayo (****)	EEE
Norma IRAM de referencia y año de edición	IRAM 2141-3:2017

* La clasificación de eficiencia energética abarca desde la letra A+++ (más eficiente) hasta la B (menos eficiente).

** Consumo de energía X.YZ kWh por ciclo, sobre la base del resultado obtenido en un ciclo normal de lavado de algodón y una eficiencia de lavado A. El consumo real depende de las condiciones de utilización del aparato.

*** Clase de eficacia del centrifugado en una escala que abarca de A (más alto) a G (más bajo). Si luego del ciclo del lavarropas adicionalmente utiliza un Secarropas de tambor por aire caliente, no olvide que:

- Un lavarropas con eficacia centrifugado clase A reducirá a la mitad el costo de secado comparado con un lavarropas con eficacia de centrifugado clase G.

- Por lo general la operación de secado por secarropa de tambor con aire caliente consume más energía que una operación de lavado.

**** El ciclo normal de lavado representado por el pictograma EEE, con el que fueron realizados los ensayos de eficiencia energética, alcanza una eficacia de lavado A.

Garantía

CERTIFICADO DE GARANTÍA

(Válido sólo para la República Argentina)

NEWSAN S.A. garantiza al Consumidor (conforme se lo define en la Ley N° 24.240) que presente el Certificado de Garantía junto con la factura de compra, el correcto funcionamiento de esta unidad dentro de las siguientes condiciones:

1. NEWSAN S.A. garantiza este producto por el periodo de 12 (doce) meses

Esta garantía comprende nuestra obligación de reparar sin cargo la unidad, en los términos de la Ley 24.240 y su reglamentación, siempre que la falla se produzca dentro de un uso normal, acorde al punto 5 de la presente garantía y que no hayan intervenido factores ajenos que pudieran perjudicar a juicio de NEWSAN S.A. su buen funcionamiento.

NEWSAN S.A. no está obligada en ningún caso al cambio de la unidad completa, pudiendo reemplazar las piezas defectuosas de manera que la misma vuelva a ser idónea para el uso al cual está destinada.

2. Durante la vigencia de la garantía regirán las normativas establecidas por la ley 24.240, el Decreto 1798/94 y normas concordantes.

3. NEWSAN S.A. reemplazará o reparará a su opción, sin cargo, los componentes de esta unidad con defectos de fábrica.

4. NEWSAN S.A. dará cumplimiento a las solicitudes de reparación en un plazo razonable. Por tratarse de un bien con componentes importados, de no contar con los repuestos necesarios, el tiempo de reparación estará condicionado a las normas vigentes para la importación de partes. En caso de no contar con los componentes idéntico al original, éste podrá ser reemplazado por otro de características similares

5. Las condiciones de armado, almacenaje mantenimiento y operación correctas de esta unidad están detalladas en el Manual de Uso adjunto.

6. Las únicas personas autorizadas para intervenir el producto y/o contraer en nombre de NEWSAN S.A. las obligaciones aquí consignadas son los Servicios Técnicos Autorizados y exclusivamente designados por NEWSAN S.A.

7. La presente garantía no ampara defectos originados por:

- a. Deficiencias en el armado, almacenaje, mantenimiento.
- b. Práctica o participación de cualquier tipo de actividad acrobática o competitiva.
- c. Inundaciones, incendios, terremotos, tormentas eléctricas, golpes o accidentes de cualquier naturaleza o fuerza mayor.
- d. Instalación y uso no conforme a lo especificado en el Manual de Uso.
- e. daños originados por el transporte en cualquiera de sus formas.
- f. Daños originados por elementos extraños incluyendo productos o materiales de limpieza no previstos para el mantenimiento del equipo, insectos, etc.

g. Defectos estéticos tales como rayaduras, roturas o deterioro de las superficies expuestas
h. Defectos provocados por desgaste por el uso en componentes sometidos a fricción, tales como pero no limitados a cubiertas, engranajes, cadena, bujes, rodamientos, sistema de frenos, sillín y empuñaduras.

8. Quedan también excluidos de la presente garantía:

a. Fallas producidas por suciedad o corrosión generada por las condiciones de uso, almacenaje o deficiencias en el mantenimiento

b. Fallas o desperfectos derivados de la mano de obra o materiales utilizados para la instalación de esta unidad;

9. NEWSAN S.A. no se responsabiliza por daños y/o deterioros que eventualmente se puedan ocasionar a terceros en forma directa, indirecta o incidental, ni de otro tipo (incluidos pero sin limitarse a los daños emergentes, lucro cesante, pérdida de tiempo o de información comercial o personal) que sea consecuencia del uso o mal funcionamiento del equipo.

10. La presente garantía dejará de tener validez cuando personas no autorizadas por NEWSAN S.A. hayan intervenido esta unidad, cambiado alguna de sus partes o modificado el diseño original.

11. Si se modificara el documento de compra de cualquier forma o si se hubieran dañado, alterado o retirado de la unidad las etiquetas de identificación que ésta posee o cuando presenten enmiendas o falsedad de alguno de sus datos, significará sin perjuicio de las acciones civiles y/o penales que por derecho correspondan, la inmediata revocación de la presente garantía.

Atención al cliente

Tel.: 0810-444-PHILCO (7445)

Vía Mail: atencionclientes@philco.com.ar

Listado de Servicio Técnico Autorizado:

www.philco.com.ar

Importa, Distribuye y Garantiza:

NEWSAN S.A.

Roque Pérez 3650 - C1430FBX

C.A.B.A. - República Argentina

Origen: China

PHILCO▶