



MANUAL DE USUARIO Y GARANTÍA

PHSA072B

Secarropas

Por favor, lea este manual de instrucciones cuidadosamente y familiarícese con el producto antes de usarlo por primera vez.

Por favor, guarde estas instrucciones para futuras referencias.



Escaneá el código QR y encontrará toda la info de tu producto



Índice

| | |
|--|-----------|
| INFORMACION DE SEGURIDAD | 4 |
| PARTES | 5 |
| INSTALACIÓN ANTES DE USAR | 5 |
| INSTALACION | 8 |
| OPERACIONES | 9 |
| 1. Preparación antes del secado | 9 |
| 2. Chequeo del filtro | 9 |
| 3. Colocar la ropa en la secadora | 9 |
| 4. Cierre la puerta de carga | 10 |
| 5. Instrucciones del panel de control | 10 |
| 6. Finalización del programa seleccionado | 12 |
| 7. Desenchufe el equipo | 12 |
| 8. Limpieza de filtro, gabinete e interior | 12 |
| OTRAS FUNCIONES | 13 |
| SOLUCIÓN DE PROBLEMAS | 13 |
| AVISO | 14 |
| 1. Leer antes de usar | 14 |
| 2. Al usar | 15 |
| FICHA TÉCNICA | 16 |
| GARANTÍA | 17 |
| ATENCIÓN AL CLIENTE | 18 |

Información de seguridad

1. Abra la puerta a 180°: Debido a que es necesario colocar y sacar la ropa con un rango de apertura.
2. La secadora no debe utilizarse si se han utilizado productos químicos industriales o si la ropa tiene restos de estos productos.
3. El filtro de pelusa debe limpiarse con frecuencia.
4. No se debe permitir que se acumule pelusa alrededor o en el burlete de la secadora.
5. Se debe proporcionar una ventilación adecuada para evitar el reflujo de gases.
6. No seque prendas en la secadora que encuentren sin lavar previamente.
7. Las prendas que se hayan ensuciado con sustancias como aceite de cocina, acetona, alcohol, gasolina, queroseno, quitamanchas, trementina, ceras y quitaceras deben lavarse en agua caliente con una cantidad adicional de detergente antes de secarlas en la secadora.
8. Artículos como goma espuma (en forma de látex), gorros de ducha, textiles impermeables, artículos con respaldo de goma y ropa o almohadas equipadas con almohadillas de goma espuma no deben secarse en la secadora.



Advertencia: Riesgo de incendio/Materiales inflamables

9. La parte final de un ciclo de secado ocurre sin Calor (ciclo de enfriamiento) para garantizar que los artículos queden a una temperatura que garantice que los artículos no se dañen.
- 10. ADVERTENCIA: nunca pare la secadora antes de que finalice el ciclo de secado a menos que todas las prendas sean retiradas y se extiendan rápidamente para disipar el calor.**
11. El aire de escape o ventilación no debe descargarse e instalarse en un conducto que se utiliza para extraer los humos de aparatos que queman gas u otros combustibles.
12. El equipo no debe instalarse detrás de una puerta con cerradura, una puerta corredera o una puerta con bisagra en el lado opuesto al de la secadora. De tal manera que complete la apertura de la puerta de la secadora sin que quede restringida.
13. Las prendas afectadas por aceite pueden incendiarse espontáneamente, especialmente cuando se exponen a fuentes de calor como una secadora. Los artículos se calientan, provocando una reacción de oxidación en el aceite. La oxidación genera calor. Si el calor no puede escapar, los artículos pueden calentarse lo suficiente como para incendiarse. Apilar o almacenar artículos afectados por el petróleo puede impedir que se escape el calor y, por lo tanto, crear un riesgo de incendio.
14. Evitar colocar telas que contienen aceite vegetal o de cocina o que han sido contaminadas con productos para el cuidado del cabello, primero deben lavarse en agua caliente con detergente adicional; esto reducirá, pero no eliminará, el peligro.
15. El aparato no debe inclinarse durante el uso o mantenimiento normal.
16. Retire todos los objetos de los bolsillos de las prendas como encendedores, cerillas, botones, etc.
17. Este aparato no está diseñado para ser utilizado por personas (incluidos niños) con capacidades físicas, sensoriales o mentales reducidas o con falta de experiencia y conocimiento, a menos que hayan recibido supervisión o instrucciones sobre el uso del aparato de manera segura y entiendan los peligros involucrados. Los niños no deben jugar con el aparato. La limpieza y el mantenimiento del usuario no deben ser realizados por niños.
18. Para aparatos con aberturas de ventilación en la base, no debe quedar obstruida por una alfombra u otros elementos.

19. Si el cable de alimentación está dañado, debe ser reemplazado por el fabricante, su agente de servicio o personas igualmente calificadas para evitar riesgos.

20. Este aparato es sólo para uso en interiores.

21. Los equipos no están destinados a funcionar en atmósferas exteriores o sin aire y/o ventilación.

ELIMINACIÓN CORRECTA DE ESTE PRODUCTO



Esta marca indica que este producto no debe desecharse con otros residuos domésticos. Para evitar posibles daños al medio ambiente o la salud humana, recíclelos de manera responsable para promover la reutilización sostenible de los recursos materiales.

Para devolver su dispositivo usado, utilice los sistemas de devolución y recogida o comuníquese con el minorista donde compró el producto. Pueden llevar este producto a un punto de reciclaje seguro para el medio ambiente.

Partes e Instalación antes de usar

PARTES

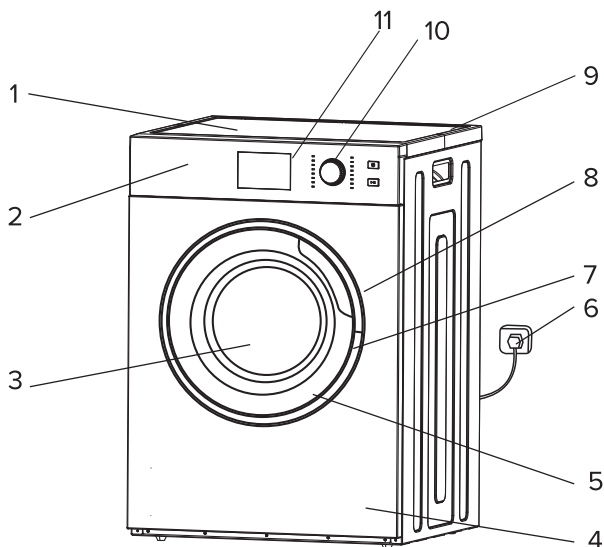

- 1. Tapa superior
- 2. Panel de control
- 3. Puerta de carga

- 4. Gabinete
- 5. Filtro
- 6. Cable de alimentación

- 7. Bloqueo de puerta

- 8. Tambor
- 9. Botón de reset
- 10. Perilla de programas
- 11. Pantalla de visualización

INSTALACIÓN ANTES DE USAR

Paso 1: Fuente de alimentación y conexión a tierra.

Para mayor comodidad y seguridad, se debe reservar una toma de corriente especial para la secadora. El método de conexión del enchufe es el que se muestra en la siguiente figura.

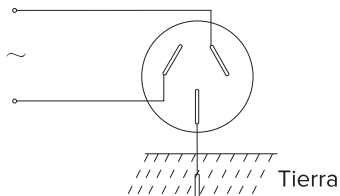

Avisos:

El enchufe y el cable de conexión a tierra deben ser instalados por un electricista cualificado para evitar una instalación o uso incorrecto del enchufe y garantizar la seguridad. Si el cable de alimentación de la secadora está dañado, debe ser reemplazado por el fabricante, su agente de servicio o personas igualmente calificadas para evitar riesgos. No conecte el cable de tierra con el cable neutro; de lo contrario, el gabinete se cargará, lo que probablemente causará peligro de descarga eléctrica.

No almacene ni instale la secadora en un lugar expuesto al agua o a la intemperie.



Instale la secadora en un área bien ventilada para una mejor circulación del aire y para evitar obstruir el paso de entrada de aire.

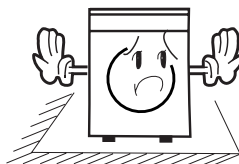

Para evitar problemas causados por la ropa mojada y minimizar el riesgo, quite la mayor cantidad de agua de las prendas antes de colocarlas dentro de la secadora.

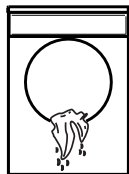

No rocíe aerosoles combustibles cerca de la secadora durante su uso. Si se produce una pulverización accidental, no toque el enchufe ni el botón de inicio/pausa.



No seque ropa que esté contaminada con materiales combustibles: es decir, gasolina, alcohol, etc.

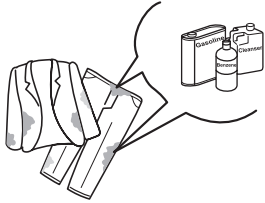

No opere la secadora si está dañada, funciona mal, está parcialmente desarmada o le faltan piezas o están rotas.

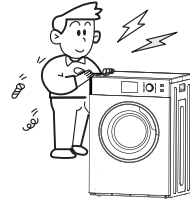

Cuando la secadora este funcionando, la parte trasera se calentará. Para evitar este riesgo, la secadora no está diseñada para que la utilicen niños pequeños o personas con capacidades físicas, sensoriales o mentales reducidas.

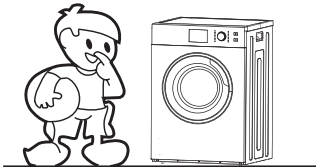

No utilice la máquina si tiene los pies o las manos mojados.

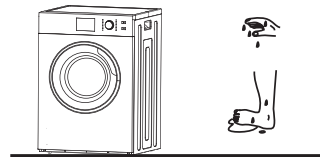

Para evitar la deformación del panel de control, no coloque artículos pesados o calientes encima de la secadora.



No intente secar impermeables ni artículos que contengan caucho o materiales elásticos en ninguna configuración de calor.



Para evitar quemaduras, no abra la puerta de la secadora hasta que se haya completado el programa.

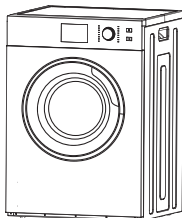

Este producto pertenece a los productos electrónicos tipo I y tenga en cuenta los problemas de seguridad correspondientes:

1. Es obligatorio disponer de conexión de puesta a tierra y que este no este en contacto con ningún equipo como tubería de gas o agua, etc. Asegúrese de cumplir con esta normativa.

2. Utilice un enchufe especial que cumpla con el estándar nacional y que soporte una corriente de 10 A. Para estar seguro, realice las modificaciones de acuerdo con las reglas y sugerencias mencionadas anteriormente.

La ropa con las siguientes marcas no se deberá ser colocada en esta secadora.



Instalación

Paso 1:

La secadora debe colocarse en un área ventilada a una distancia mínima de 10 cm de la pared. Si se coloca en una habitación como un baño, se sugiere que no haya obstáculos de 1,5 m delante de la secadora y que se mantenga ventilada.

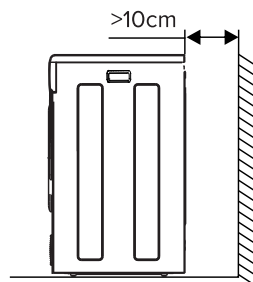

Paso 2: Ajuste horizontal

Consulte la figura siguiente y si $A'=A$, $B'=B$, significa que la secadora está colocada horizontalmente (Nivelada). Si los objetos no coinciden, se debe utilizar algo para nivelar la secadora.



Aviso:

Si la secadora no se coloca horizontalmente (los ángulos de inclinación no superan las 2 pulgadas), la secadora funcionará desequilibrada y será más probable que falle o presente vibraciones.



Aviso al instalar:

- **No instale la secadora al aire libre o en un lugar donde el agua pueda dañarla fácilmente;**
- **No coloque la parte trasera de la secadora cerca de cortinas u otros obstáculos;**
- **No coloque la secadora cerca de gas o materiales inflamables.**

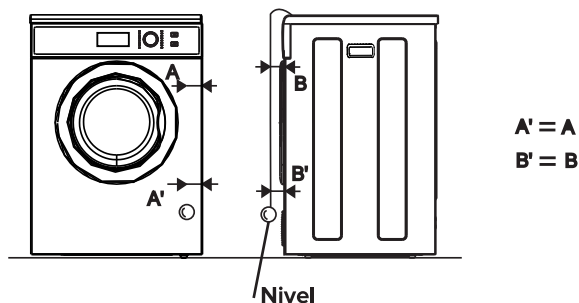

Operaciones

1. Preparación antes del secado

- La ropa debe lavarse y escurrir el exceso de agua antes de colocarla en la secadora.
- Ponga a secar ropa del mismo tipo.
- Clasifique su ropa en cargas que tarden un tiempo similar en secarse.
- Asegúrese de que los estampados de sus prendas y los botones sean seguros y soporten altas temperaturas, para evitar dañar el tambor de la secadora.
- Se sugiere darle la vuelta a la ropa.
- Revise la ropa después del lavado; si hay suciedad en la ropa, tenga en cuenta que en el proceso de secado no se eliminará la suciedad restante de sus prendas.
- Asegúrese de que el enchufe de alimentación esté bien conectado y que el cable de alimentación esté en buenas condiciones, o no se encuentre aplastado o apretado por el equipo.

2. Chequeo del filtro

- Asegúrese de que el filtro esté bien limpio y en la posición correcta.
- El filtro debe limpiarse periódicamente, para asegurar la vida útil de su equipo.

3. Colocar la ropa en la secadora

- Para resultados más rápidos es conveniente colocar la ropa con 1/2-2/3 de la capacidad del tambor para secar, ya que el secado necesita espacio para que la ropa circule uniformemente.
- Al secar ropa grande, es mejor incluir varias prendas pequeñas para ayudar a equilibrar la carga.
- Cuando seque ropa delicada o pequeña (<1,5 kg) es mejor añadir varias toallas cuyas fibras no se caigan fácilmente, esto ayudará a secar la ropa de manera más uniforme.
- Para evitar que la ropa se arrugue, quede áspera o que genere electricidad estática, no la seque demasiado.

Peso de referencia de ropa seca



Ropa de tejidos mixtos (800g aprox.)



Campera de algodón (800g aprox.)



Jeans (800g aprox.)



Sabana individual de algodón (600g aprox.)



Ropa de trabajo (1120g aprox.)



Ropa de dormir (200g aprox.)



Camisa manga corta de algodón (180g aprox.)



Ropa interior de algodón (70g)



Medias tejido mixto (50g aprox.)



Toalla de algodón (900g aprox.)



Camisa manga larga de algodón (300g aprox.)

4. Cierre la puerta de carga

5. Instrucción del panel de control

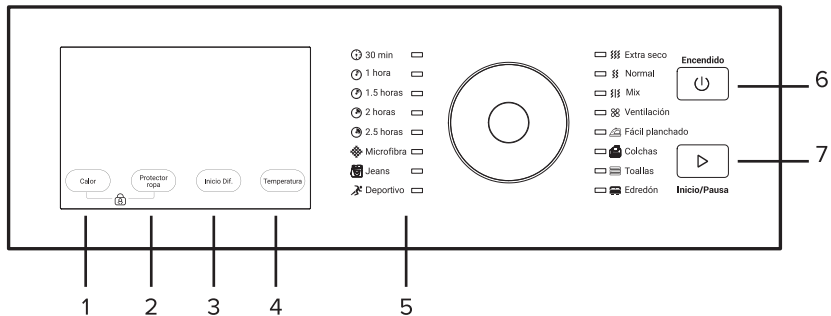

1. Calor (Full, Medio, Ventilación)
2. Protector de ropa
3. Inicio diferido
4. Temperatura
5. Programas
6. Encendido / Apagado
7. Inicio / Pausa

1. Presione el botón "encendido" para encender el equipo;
2. Recuerde limpiar el filtro de pelusa. Después de limpiar el filtro, cierre la puerta de carga, presione Inicio/Pausa, luego la luz del panel se apagará.
3. Definir un programa de secado acorde a la textura y peso de la ropa. Seleccione el programa deseado.
4. Presione el botón "PROTECTOR DE ROPA" si se está secando ropa delicada o que se arruga fácilmente. El protector de ropa se indica encendido o apagado mediante la luz "protector de ropa".

5. Presione el botón "INICIO/PAUSA", esto iniciará el programa de secado seleccionado. Si desea pausar el programa para agregar más ropa, presione nuevamente el botón "INICIO/PAUSA". Tenga cuidado al abrir la puerta de la secadora, ya que se puede liberar vapor caliente. Para continuar con el programa, asegúrese de que la puerta esté cerrada y luego presione el botón "INICIO/PAUSA" una vez más. Cuando la secadora está en modo de pausa es posible cambiar o reiniciar programas.

6. La función de bloqueo del panel de control se inicializa presionando los botones "PROTECTOR DE ROPA" y "CALOR" al mismo tiempo. Cuando la función de bloqueo está habilitada, se indica mediante una luz en el panel de control; al presionar los botones nuevamente se desactivará esta función.

7. Si la unidad no calienta, presione el botón de reinicio ubicado en la parte posterior de la unidad.

8. Puede configurar el inicio diferido del equipo durante 12 horas como máximo, para iniciar la función, cada vez que presione el botón agrega 1 hora, tenga en cuenta que la función preestablecidas debe ser durante 1 a 12 horas.

9. La función de visualización de temperatura: durante el funcionamiento de la secadora, puede presionar el botón de visualización de temperatura para ver la temperatura actual. Esta función saldrá automáticamente después de 5 segundos.

| Programas | Máximo volumen de carga | Máximo tiempo de secado | Tipos de prendas |
|-----------------|-------------------------|-------------------------|--------------------------|
| Extra seco | 6.0kg | 150 min | Ropa de lana, algodón |
| Normal | 5.0kg | 90 min | Ropa de lana, algodón |
| Mix | 5.0kg | 90 min | Ropa de lana, sintéticos |
| Ventilación | 5.0kg | 80 min | Sin calor, desodorizante |
| Facil planchado | 5.0kg | 90 min | Sin calor, desodorizante |
| Colchas | 5.0kg | 120 min | Colchas semi secas |
| Toallas | 4.0kg | 90 min | Secado toallas |
| Edredón | 4.0kg | 120 min | Secado edredón |
| Deportivo | 4.0kg | 90 min | Secado ropa deportiva |
| Jeans | 5.0kg | 120 min | Secado Jeans |
| Microfibra | 5.0kg | 120 min | Secado Microfibras |
| 2.5 horas | 6.0kg | 150 min | Ropa de lana, algodón |
| 2 horas | 5.0kg | 120 min | Ropa de lana, algodón |
| 1.5 horas | 4.0kg | 90 min | Ropa de algodón o lino |
| 1 hora | 2.0kg | 60 min | Ropa de algodón o lino |
| 30 min | 1.0kg | 30 min | Ropa de algodón o lino |



Advertencia:

La función de aire frío hace circular aire frío durante 10 minutos al final del programa. Esto garantiza que las prendas obtengas una temperatura adecuada y que no se dañen. "Protector ropa" agrega 30 segundos adicionales después del programa para sacudir la ropa y protegerla contra las arrugas.

- La temperatura interior y la humedad no afectarán el tiempo de secado.
- Consulta la etiqueta adherida a la ropa y elige la temperatura y el tiempo adecuados según la explicación.
- Las prendas que pesen menos de 2,0 kg se seleccionarán con el programa "extra seco" y calor "Full" para secar.

6. Finalización del programa seleccionado

Al final del programa, suena una alarma para recordarle que saque la ropa de la **secadora**.

7. Desenchufe el enchufe

Para estar seguro, desenchufe la unidad después de cada uso.

8. Limpieza del filtro, el gabinete e interior.

- El polvo, las fibras y los residuos acumulados afectarán la circulación del aire dentro de la secadora, lo que provocará tiempos de secado más prolongados. Se recomienda limpiar el filtro y el tambor después de cada uso.
- Asegúrese de cortar la energía antes de limpiar.

LIMPIEZA DE FILTRO

1. Remover el filtro

El filtro de pelusa está ubicado en la abertura de la puerta, retire el filtro de pelusa y ábralo.

2. Limpie el filtro

Limpie con un paño húmedo.

3. Colocar el filtro

Una vez que el filtro esté limpio y seco, vuelva a colocarlo en la abertura de la puerta de carga.

4. Limpie el filtro después de usar la secadora cada vez.

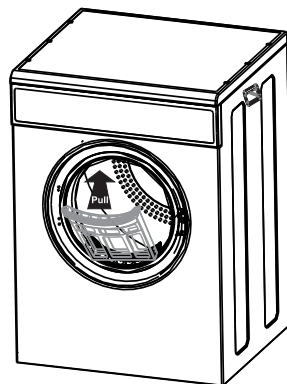

LIMPIEZA DE GABINETE E INTERIOR

Utilice un paño suave húmedo para limpiar el gabinete y el tambor.

- No enjuagar con agua directamente.
- No use toallitas limpiadoras.
- No utilice toallitas con gasolina ni alcohol.

Asegúrese de abrir la puerta frontal para ventilar después de limpiar el tambor.

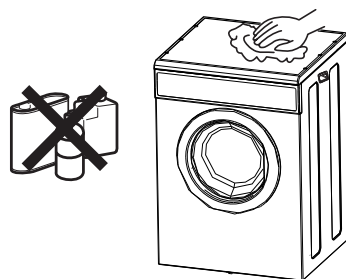

Otras funciones

Paso 1: Advertencias

| Falla | Causa de la falla | Indicación de falla (Sonido) | Solución de alarma |
|------------------------------------|---|---|--------------------|
| Alarma por puerta de carga abierta | La puerta se ha abierto durante el programa | No solucionado, la alarma suena cada 15 minutos | Cerrar la puerta |

Paso 2: Función de apagado automático

- Esta máquina se apagará automáticamente después de 10 minutos si no selecciona ningún programa.
- Esta máquina se apagará automáticamente después de 6 veces que suene el timbre al finalizar un programa de secado.

Solución de problemas

| Solución de problemas | Causa | Solución |
|----------------------------------|--|---|
| - La secadora no funciona | - Corte de energía - Enchufe de alimentación no conectado correctamente - La ropa a secar excede el volumen y peso máximo - El fusible de temperatura no funciona | - Espere que se restablezca la energía - Verifique el toma corriente y asegúrese de que el enchufe este conectado correctamente. - Retire la ropa y compruebe que el volumen máximo de carga no sea superior a 7 kg. - Un personal cualificado debe cambiar el fusible de temperatura. |
| - La secadora libera mucho calor | - El filtro requiere limpieza - El paso de entrada o escape de aire esta obstruido | - Limpiar el filtro - Limpie la entrada y salida de aire y revise si hay obstrucciones (ejemplo: cortinas) |
| - Ropa mojada | - La secadora excede su volumen y peso de secado - No se sacó la ropa seca del secarropas por un largo periodo luego de haber finalizado el programa - Ropa no distribuida correctamente - Temperatura incorrecta para la ropa colocada | - Asegurar que la secadora no se exceda de volumen y peso permitido - Quitar la ropa de la secadora una vez finalizado el programa - Leer la pagina 7 Observe la etiqueta de mantenimiento de la ropa |

| Solución de problemas | Causa | Solución |
|-----------------------|--|---|
| - Encoge la ropa | - Ropa demasiado seca - Ropa NO apta para secarropas | - Observe la etiqueta de mantenimiento de la ropa. Retire la ropa de la secadora mientras se encuentre humedad y termine el proceso de secado colgándola. |
| - Pelusa en la ropa | - El roce entre si de las prendas de fibra provoca que se adhieran pelusas a la ropa | - Utilice suavizante |

- Si no sale calor de la secadora, presione el botón de plástico en la parte trasera de la secadora para activar el termostato y recalentar el equipo; consulte la ilustración.

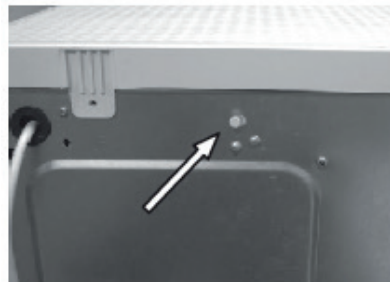

El sonido normal de la secadora cuando funciona puede causar

- Ruido excesivo de vibración: debido a ropa pesada y mojada que gira y golpea.
- Golpes de aire: Al secar, el equipo generará vapor que saldrá por el tubo de escape. Esto provocará golpes con el fondo de la bañera de desagote.

Aviso

1. LEA ANTES DE USAR

1. Las prendas afectados por el aceite pueden encenderse espontáneamente, especialmente cuando se exponen a fuentes de calor como una secadora. Los artículos se calientan, provocando una reacción de oxidación con el aceite. La oxidación genera calor. Si el calor no puede escapar, los artículos pueden calentarse lo suficiente como para incendiarse.
2. Si es inevitable colocar telas que contienen aceite vegetal o de cocina o que han sido contaminadas con productos para el cuidado del cabello en una secadora, primero deben lavarse en agua caliente con detergente; esto reducirá las probabilidades de provocar un incendio, pero no eliminará el peligro.
3. La parte final de un ciclo de secado el mismo se produce sin calor (ciclo de enfriamiento) para garantizar que las prendas queden a una temperatura que garantice que no se dañen.



Advertencia: Nunca detenga la secadora antes de que finalice el ciclo de secado a menos que retire todas las prendas y las extienda rápidamente para disipar el calor.

4. Esta secadora tiene aberturas de ventilación en la base; por lo tanto no debe colocarla encima de una alfombra ya que no debe obstruir las aberturas.
5. El secarropas NO debe instalarse detrás de una puerta con cerradura, una puerta corredera o una puerta con una bisagra en el lado opuesto al de la secadora de tal manera que se restrinja la apertura total de la puerta de la secadora.
6. Este equipo no está diseñado para que lo utilicen personas (incluidos niños) con capacidades físicas, sensoriales o mentales reducidas, o con falta de experiencia y conocimiento, a menos que hayan recibido supervisión o instrucciones relativas al uso del aparato por parte de una persona responsable de su seguridad.
7. Se debe supervisar a los niños para asegurarse de que no jueguen con el aparato.
8. El filtro debe limpiarse con frecuencia; no se debe permitir que se acumule pelusa alrededor de la secadora.
9. La secadora no debe utilizarse para secar prendas que han utilizado productos químicos industriales.
10. El símbolo "Precaución", es un símbolo de riesgo de incendio: este aparato tiene riesgo de incendio; se debe tener precaución durante su funcionamiento.
11. Las prendas que se hayan ensuciado con sustancias como aceite de cocina, acetona, alcohol, pertol, queroseno, quitamanchas, trementina, ceras y quitaceras deben lavarse en agua caliente con una cantidad adicional de detergente antes de secarse en la secadora.
12. Artículos como goma espuma (espuma de látex), gorros de ducha, textiles impermeables, artículos con respaldo de goma y ropa o almohadas equipadas con almohadillas de goma espuma no deben secarse en la secadora.

2. AL USAR

- Si el proceso de secado puede funcionar mientras la puerta está abierta, se debe enviar a mantenimiento.
- Si el proceso de secado puede funcionar sin presionar el botón "INICIO/PAUSA", se debe enviar a mantenimiento.
- Esta secadora no está diseñada para colocarse encima de una lavadora.

Ficha técnica

(Depende del modelo)

La placa de identificación con la información básica sobre el secarropa se encuentra en la parte frontal de la puerta del equipo. (Ver capítulo DESCRIPCIÓN DEL SECARROPA).

| | |
|-------------------------------|-----------|
| Ancho | 595 mm |
| Alto | 845 mm |
| Profundidad del secarropa (a) | 525 mm |
| Peso | 32 kg |
| Tensión nominal | 220-240V~ |
| Frecuencia | 50-60Hz |
| Potencia nominal | 1700 W |
| Carga máxima | 7 kg |

Garantía

CERTIFICADO DE GARANTÍA

(Válido sólo para la República Argentina)

PILISAR S.A. garantiza al Consumidor (conforme se lo define en la Ley N° 24.240) que presente el Certificado de Garantía junto con la factura de compra, el correcto funcionamiento de esta unidad dentro de las siguientes condiciones:

1. PILISAR S.A. garantiza este producto por el periodo de 12 (doce) meses

Esta garantía comprende nuestra obligación de reparar sin cargo la unidad, en los términos de la Ley 24.240 y su reglamentación, siempre que la falla se produzca dentro de un uso normal, acorde al punto 5 de la presente garantía y que no hayan intervenido factores ajenos que pudieran perjudicar a juicio de PILISAR S.A. su buen funcionamiento.

PILISAR S.A. no está obligada en ningún caso al cambio de la unidad completa, pudiendo reemplazar las piezas defectuosas de manera que la misma vuelva a ser idónea para el uso al cual está destinada.

2. Durante la vigencia de la garantía regirán las normativas establecidas por la ley 24.240, el Decreto 1798/94 y normas concordantes.

3. PILISAR S.A. reemplazará o reparará a su opción, sin cargo, los componentes de esta unidad con defectos de fábrica.

4. PILISAR S.A. dará cumplimiento a las solicitudes de reparación en un plazo razonable. Por tratarse de un bien con componentes importados, de no contar con los repuestos necesarios, el tiempo de reparación estará condicionado a las normas vigentes para la importación de partes. En caso de no contar con los componentes idéntico al original, éste podrá ser reemplazado por otro de características similares

5. Las condiciones de armado, almacenaje mantenimiento y operación correctas de esta unidad están detalladas en el Manual de Uso adjunto.

6. Las únicas personas autorizadas para intervenir el producto y/o contraer en nombre de PILISAR S.A. las obligaciones aquí consignadas son los Servicios Técnicos Autorizados y exclusivamente designados por PILISAR S.A.

7. La presente garantía no ampara defectos originados por:

- a. Deficiencias en el armado, almacenaje, mantenimiento.
- b. Práctica o participación de cualquier tipo de actividad acrobática o competitiva.
- c. Inundaciones, incendios, terremotos, tormentas eléctricas, golpes o accidentes de cualquier naturaleza o fuerza mayor.
- d. Instalación y uso no conforme a lo especificado en el Manual de Uso.
- e. daños originados por el transporte en cualquiera de sus formas.
- f. Daños originados por elementos extraños incluyendo productos o materiales de limpieza no previstos para el mantenimiento del equipo, insectos, etc.

g. Defectos estéticos tales como rayaduras, roturas o deterioro de las superficies expuestas
h. Defectos provocados por desgaste por el uso en componentes sometidos a fricción, tales como pero no limitados a cubiertas, engranajes, cadena, bujes, rodamientos, sistema de frenos, sillín y empuñaduras.

8. Quedan también excluidos de la presente garantía:

- a. Fallas producidas por suciedad o corrosión generada por las condiciones de uso, almacenaje o deficiencias en el mantenimiento
- b. Fallas o desperfectos derivados de la mano de obra o materiales utilizados para la instalación de esta unidad;

9. PILISAR S.A. no se responsabiliza por daños y/o deterioros que eventualmente se puedan ocasionar a terceros en forma directa, indirecta o incidental, ni de otro tipo (incluidos pero sin limitarse a los daños emergentes, lucro cesante, pérdida de tiempo o de información comercial o personal) que sea consecuencia del uso o mal funcionamiento del equipo.

10. La presente garantía dejará de tener validez cuando personas no autorizadas por PILISAR S.A. hayan intervenido esta unidad, cambiado alguna de sus partes o modificado el diseño original.

11. Si se modificara el documento de compra de cualquier forma o si se hubieran dañado, alterado o retirado de la unidad las etiquetas de identificación que ésta posee o cuando presenten enmiendas o falsedad de alguno de sus datos, significará sin perjuicio de las acciones civiles y/o penales que por derecho correspondan, la inmediata revocación de la presente garantía.

Atención al cliente

Tel.: 0810-444-7445

Whatsapp: 54-911-2503-3474

Mail: atencionclientes@philcodigital.com.ar

Listado Servicios Técnicos: philco.com.ar

Importa, Distribuye y Garantiza:

PILISAR S.A.

Roque Pérez 3650 - C1430FBX

C.A.B.A. - República Argentina

Hecho en China



PHILCO ▶